

elettro



onico

finiture disponibili
available finishes
finition disponibles
verfügbare Farben
acabados disponibles

10 Cromo - Chrome - Chrome
Chrom - Cromo

50 Bronzo - Bronze - Bronze
Bronze - Bronze

elettronico

normative

Conformità

I nostri rubinetti meccanici a chiusura automatica temporizzata sono conformi alla norma UNI EN 816 "Rubinetteria sanitaria - Rubinetteria a chiusura automatica PN10"; i nostri rubinetti elettronici sono conformi alla norma EN15091 "Sanitary tapware - Electronic opening and closing sanitary tapware".

Compatibilità Elettromagnetica **CE**

Si tratta di un'auto-certificazione nella quale il produttore deve garantire egli stesso la conformità dei suoi prodotti, e deve essere in grado di presentare su domanda delle autorità la prova di quello che certifica.

Tutti i prodotti elettrici o elettronici marchiati CE, attestano che sono conformi alle seguenti norme:

Compatibilità elettromagnetica: Direttiva 2004/108/CE

Direttiva Bassa Tensione: Direttiva 2006/95/CE

Inoltre:

- EN 50 082-1 Compatibilità elettromagnetica - Norma generica d'immunità - Ambiente domestico, commerciale e industriale leggero.
- EN 50 082-2 Compatibilità elettromagnetica - Norma generica d'immunità - Ambiente industriale, del 1998 e le emissioni di classe B EN 50, del 2001.
- EN 60947-5-1 Accessori elettrici a bassa tensione. Apparecchi ed elementi di commutazione per il controllo dei circuiti. Apparecchi elettromeccanici per circuiti di comando, giugno 2000 e IT 60947-5-1/A12, giugno 2000
- EN 60950-1 Sicurezza degli apparecchi di trasformazione, ivi comprese attrezzature elettriche per ufficio, aprile 2002. La norma descrive in dettaglio le prescrizioni di sicurezza previste per ridurre i rischi d'incendio, di scossa elettrica e lesioni per l'operatore o per i non addetti che possono venire a contatto con le apparecchiature. La norma ha lo scopo di ridurre tali rischi.

compliance

Compliance

Our time controlled, automatically shutting, mechanical tapware complies with the UNI EN 816 law, "Sanitary tapware - Automatically shutting tapware PN10", while our electronic tapware complies with the EN15091 law, "Sanitary tapware - Electronic opening and closing sanitary tapware".

Electromagnetic Compatibility **CE**

This is a self-certification in the measure of which the producer itself must guarantee the compliance of its products, and must be capable of presenting on demand of the authorities the proof of that which is certified.

All electric or electronic products marked CE, attest that they comply with the following legislation:

Electronic compatibility: CE Directive 2004/108/CE

Low Tension CE Directive 2006/95/CE

Furthermore:

- EN 50 082-1 Electromagnetic compatibility - Generic law of immunity - Domestic, commercial and light industry environment.
- EN 50 082-2 Electromagnetic compatibility - Generic law of immunity - Industrial environment, since 1998 and class B emissions EN 50, of2001.
- EN 60947-5-1 Low power electric accessories. Appliances and electronic switching elements for circuit control. Electronic appliances for control circuits, June 2000 and IT 60947-5-1/A12, June 2000
- EN 60950-1 Safety of transformation appliances, including electric office equipment, April 2002. The law describes in detail the safety prescriptions to reduce risk of fire, electric shock and body harm to operators or unauthorised personnel who can come into contact with the appliance. The law is to reduce such risks.



Miscelatore elettronico per lavabo con comando a fotocellula elettronica, **regolazione manuale della temperatura**, sistema antivandalo, rubinetti filtro, **senza scarico**.
 Electronically controlled mixer for washbasin, with **manual temperature setting**, anti-vandal system, complete with filtering angle valves, **without waste**.

Mitigeur électronique de lavabo, complet de commande à cellule électronique, **reglage manuel de la température**, système anti-vandale, complet de robinets-filtre, **sans vidage**.

Elektronische Mischer mit Photo-elektrische Zelle, **Mechanische Temperaturreglung**, anti Vandale System, komplett mit Filter-Eckventile, **ohne Ablaufgarnitur**.

Mezclador electrónico para lavabo, completo de mando fotocélula electrónica y con **regulación manual de la temperatura**, con sistema antivándalo y con grifos filtros, **sin desagüe**.

Miscelatore con elettrovalvola bistabile (1 entrata acqua calda, 1 entrata acqua fredda) e alimentazione 230V/115V AC.

Mixer with bi-stable solenoid valve (1 entry cold water, 1 entry hot water), main 230V/115V AC.

Mitigeur avec electro-vanne bi-stable (1 entrée eau froide, 1 entrée eau chaude), alimentation 230V/115V AC.

Mischbatterie mit Doppeltbeständigkeit Magnetventil (1 Eingang Kalt und 1 Eingang Warmeswasser), 230V/115V AC.

Mezclador con electroválvula bistable (1 entrada agua caliente, 1 entrada agua fría), alimentación 230V/115V AC.

Miscelatore con elettrovalvola bistabile (1 entrata acqua calda, 1 entrata acqua fredda) e alimentazione pila al Lithium 6V.

Mixer with bi-stable solenoid valve (1 entry cold water, 1 entry hot water), Lithium battery 6V.

Mitigeur avec electro-vanne bi-stable (1 entrée eau froide, 1 entrée eau chaude), alimentation par batterie Lythium 6V.

Mischbatterie mit Doppeltbeständigkeit Magnetventil (1 Eingang Kalt und 1 Eingang Warmeswasser), Batterie Lythium 6V.

Mezclador con electroválvula bistable (1 entrada agua caliente, 1 entrada agua fría), alimentación batería Lithium 6V.

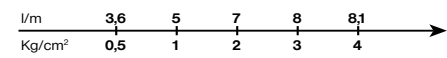

10 € 555,00 ■ box = 12 pz

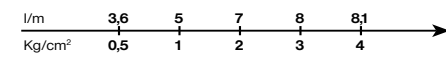

10 € 490,00 ■ box = 12 pz

Miscelatore elettronico per lavabo con comando a fotocellula elettronica, **regolazione manuale della temperatura**, sistema antivandalo, rubinetti filtro, **scarico Click-Clack** da 1" 1/4 e tappo a copertura totale.

Electronically controlled mixer for washbasin, with **manual temperature setting**, anti-vandal system, complete with filtering angle valves, with **Click-Clack waste** 1" 1/4 and total covering plug.

Mitigeur électronique de lavabo, complet de commande à cellule électronique **reglage manuel de la température**, système anti-vandale, complet de robinets-filtre, avec **vidage Click-Clack** 1" 1/4 à couverture totale.

Elektronische Mischer mit Photo-elektrische Zelle, **Mechanische Temperaturreglung**, anti Vandale System, komplett mit Filter-Eckventilemit, **Ablaufgarnitur Click-Clack** 1" 1/4, komplett deckender Ventildeckel.

Miscelatore con elettrovalvola bistabile (1 entrata acqua calda, 1 entrata acqua fredda) e alimentazione 230V/115V AC.

Mixer with bi-stable solenoid valve (1 entry cold water, 1 entry hot water), main 230V/115V AC.

Mitigeur avec electro-vanne bi-stable (1 entrée eau froide, 1 entrée eau chaude), alimentation 230V/115V AC.

Mischbatterie mit Doppeltbeständigkeit Magnetventil (1 Eingang Kalt und 1 Eingang Warmeswasser), 230V/115V AC.

Mezclador con electroválvula bistable (1 entrada agua caliente, 1 entrada agua fría), alimentación 230V/115V AC.

Miscelatore con elettrovalvola bistabile (1 entrata acqua calda, 1 entrata acqua fredda) e alimentazione pila al Lithium 6V.

Mixer with bi-stable solenoid valve (1 entry cold water, 1 entry hot water), Lithium battery 6V.

Mitigeur avec electro-vanne bi-stable (1 entrée eau froide, 1 entrée eau chaude), alimentation par batterie Lythium 6V.

Mischbatterie mit Doppeltbeständigkeit Magnetventil (1 Eingang Kalt und 1 Eingang Warmeswasser), Batterie Lythium 6V.

Mezclador con electroválvula bistable (1 entrada agua caliente, 1 entrada agua fría), alimentación batería Lithium 6V.

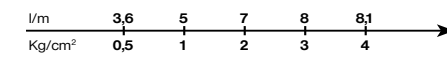

10 € 598,00 ■ box = 12 pz

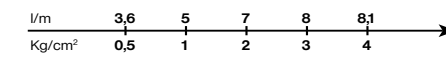

10 € 533,00 ■ box = 12 pz

37E541

37E542

37E543

37E544



Risparmio acqua 50%, per case private - Water saving 50%, for private homes

elettronico

Rubinetto elettronico per lavabo con comando a fotocellula elettronica, sistema antivandalo, rubinetti filtro, **senza scarico**.

Electronically controlled mixer for washbasin, anti-vandal system, complete with filtering angle valves, **without waste**.

Robinet électronique de lavabo, complet de commande à cellule électronique, système anti-vandale, complet de robinet filtre, **sans vidage**.

Elektronische Mischer mit Photo-elektrische Zelle, anti Vandale System, komplett mit Filter-Eckventile, **ohne Ablaufgarnitur**.

Grifo electrónico para lavabo, completo de mando fotocélula electrónica con sistema antivándalo y con grifos filtros, **sin desagüe**.

Rubinetto **premiscelato** con elettrovalvola bistabile (1 entrata acqua calda, 1 entrata acqua fredda) e alimentazione 230V/115V AC.

Pre-mixing tap with bi-stable solenoid valve (1 entry cold water, 1 entry hot water), main 230V/115V AC.

Pre-melangeur avec electro-vanne bi-stable (1 entrée eau froide, 1 entrée eau chaude), alimentation 230V/115V AC.

Vorgemischt mit Doppeltbeständigkeit Magnetventil (1 Eingang Kalt und 1 Eingang Warmes Wasser), 230V/115V AC.

Premezclador con electroválvula bistable (1 entrada agua caliente, 1 entrada agua fría), alimentación 230V/115V AC.

Rubinetto **premiscelato** con elettrovalvola bistabile (1 entrata acqua calda, 1 entrata acqua fredda) e alimentazione pila al Lithium 6V.

Pre-mixing tap with bi-stable solenoid valve (1 entry cold water, 1 entry hot water), Lithium battery 6V.

Pre-melangeur avec electro-vanne bi-stable (1 entrée eau froide, 1 entrée eau chaude), alimentation par batterie Lythium 6V.

Vorgemischt mit Doppeltbeständigkeit Magnetventil (1 Eingang Kalt und 1 Eingang Warmes Wasser), Batterie Lythium 6V.

Premezclador con electroválvula bistable (1 entrada agua caliente, 1 entrada agua fría), batería Lithium 6V.

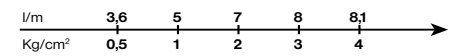

10 € 535,00 ■ box = 12 pz

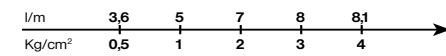

10 € 470,00 ■ box = 12 pz

37E545

37E546



Rubinetto elettronico per lavabo con comando a fotocellula elettronica, sistema antivandalo, rubinetti filtro, **senza scarico**.

Electronically controlled mixer for washbasin, anti-vandal system, complete with filtering angle valves, **without waste**.

Robinet électronique de lavabo, complet de commande à cellule électronique, système anti-vandale, complet de robinet filtre, **sans vidage**.

Elektronische Mischer mit Photo-elektrische Zelle, anti Vandale System, komplett mit Filter-Eckventile, **ohne Ablaufgarnitur**.

Grifo electrónico para lavabo, completo de mando fotocélula electrónica con sistema antivándalo y con grifos filtros, **sin desagüe**.

Rubinetto **monoacqua** con elettrovalvola bistabile (1 entrata acqua fredda o miscelata) e alimentazione 230V/115V AC.

Single water tap with bi-stable solenoid valve (1 entry cold or pre-mixed water), main 230V/115V AC.

Robinet mono avec electrovanne bi-stable (1 entrée eau froid ou pre-mitigée), alimentation 230V/115V AC.

1 Wasserlauf mit Doppeltbeständigkeit Magnetventil (1 Eingang, Kalt oder Misch Wasser), 230V/115V AC.

Grifo monoagua con electroválvula bistable (1 entrada de agua fría o caliente), alimentación 230V/115V AC.

Rubinetto **monoacqua** con elettrovalvola bistabile (1 entrata acqua fredda o miscelata) e alimentazione pila Lithium 6V.

Single water tap with bi-stable solenoid valve, (1 entry cold or pre-mixed water), Lithium battery 6V.

Robinet mono avec electrovanne bi-stable (1 entrée eau froid ou pre-mitigée), alimentation batterie Lythium 6V.

1 Wasserlauf mit Doppeltbeständigkeit Magnetventil (1 Eingang, Kalt oder Misch Wasser), Batterie Lythium 6V.

Grifo monoagua con electroválvula bistable (1 entrada de agua fría o caliente), batería Lithium 6V.

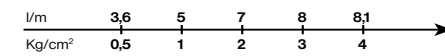

10 € 515,00 ■ box = 12 pz

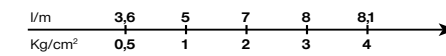

10 € 450,00 ■ box = 12 pz

37E547

37E548



Miscelatore elettronico per lavabo con comando a fotocellula elettronica, **regolazione manuale della temperatura**, sistema antivandalo, rubinetti filtro, **senza scarico**.

Electronically controlled mixer for washbasin, with **manual temperature setting**, anti-vandal system, complete with filtering angle valves, **without waste**.

Mitigeur électronique de lavabo, complet de commande à cellule électronique, **reglage manuel de la température**, système anti-vandale, complet de robinet filtre, **sans vidage**.

Elektronische Mischer mit Photo-elektrische Zelle, **Mechanische Temperaturreglung**, anti Vandale System, komplett mit Filter-Eckventile, **ohne Ablaufgarnitur**.

Mezclador electrónico para lavabo, completo de mando fotocélula electrónica, con **regulación manual de la temperatura**, con sistema antivándalo y con grifos filtros, **sin desagüe**.

Miscelatore con elettrovalvola bistabile (1 entrata acqua calda, 1 entrata acqua fredda), alimentazione 230V/115V AC.

Mixer with bi-stable solenoid valve (1 entry cold water, 1 entry hot water), main 230V/115V AC.

Mitigeur avec electro-vanne bi-stable (1 entrée eau froide, 1 entrée eau chaude), alimentation 230V/115V AC.

Mischbatterie mit Doppeltbeständigkeit Magnetventil (1 Eingang Kalt und 1 Eingang Warmes Wasser), 230V/115V AC.

Mezclador con electroválvula bistable (1 entrada agua caliente, 1 entrada agua fría), alimentación 230V/115V AC.

Miscelatore con elettrovalvola bistabile (1 entrata acqua calda, 1 entrata acqua fredda) e alimentazione pila al Lithium 6V.

Mixer with bi-stable solenoid valve (1 entry cold water, 1 entry hot water), Lithium battery 6V.

Mitigeur avec electro-vanne bi-stable (1 entrée eau froide, 1 entrée eau chaude), alimentation par batterie Lythium 6V.

Mischbatterie mit Doppeltbeständigkeit Magnetventil (1 Eingang Kalt und 1 Eingang Warmes Wasser), Batterie Lythium 6V.

Mezclador con electroválvula bistable (1 entrada agua caliente, 1 entrada agua fría), batería Lithium 6V.

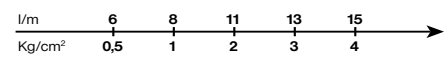

10 € 394,00 ■ box = 12 pz

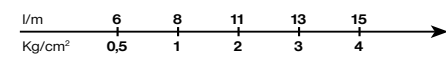

10 € 329,00 ■ box = 12 pz

00E157

00E158



Rubinetto elettronico per lavabo con comando a fotocellula elettronica, sistema antivandalo, rubinetti filtro, **senza scarico**.

Electronically controlled mixer for washbasin, anti-vandal system, complete with filtering angle valves, **without waste**.

Robinet électronique de lavabo, complet de commande à cellule électronique, système anti-vandale, complet de robinet filtre, **sans vidage**.

Elektronische Mischer mit Photo-elektrische Zelle, anti Vandale System, komplett mit Filter-Eckventile, **ohne Ablaufgarnitur**.

Grifo electrónico para lavabo, completo de mando fotocélula electrónica con sistema antivándalo y con grifos filtros, **sin desagüe**.

Rubinetto premiscelato con elettrovalvola bistabile (1 entrata acqua calda, 1 entrata acqua fredda), alimentazione 230V/115V AC.

Pre-mixing tap with bi-stable solenoid valve (1 entry cold water, 1 entry hot water), main 230V/115V AC.

Pre-melangeur avec electro-vanne bi-stable (1 entrée eau froide, 1 entrée eau chaude), alimentation 230V/115V AC.

Vorgemischt mit Doppeltbeständigkeit Magnetventil (1 Eingang Kalt und 1 Eingang Warmes Wasser), 230V/115V AC.

Premezclador con electroválvula bistable (1 entrada agua caliente, 1 entrada agua fría), alimentación 230V/115V AC.

Rubinetto premiscelato con elettrovalvola bistabile (1 entrata acqua calda, 1 entrata acqua fredda) e alimentazione pila al Lithium 6V.

Pre-mixing tap with bi-stable solenoid valve (1 entry cold water, 1 entry hot water), Lithium battery 6V.

Pre-melangeur avec electro-vanne bi-stable (1 entrée eau froide, 1 entrée eau chaude), alimentation par batterie Lythium 6V.

Vorgemischt mit Doppeltbeständigkeit Magnetventil (1 Eingang Kalt und 1 Eingang Warmes Wasser), Batterie Lythium 6V.

Premezclador con electroválvula bistable (1 entrada agua caliente, 1 entrada agua fría), batería Lithium 6V.

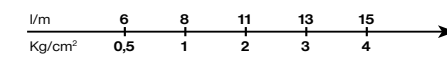

10 € 364,00 ■ box = 12 pz

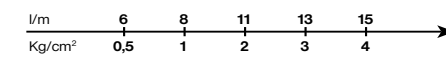

10 € 299,00 ■ box = 12 pz

00E101

00E102



elettronico digit

Rubinetto elettronico per lavabo con comando a fotocellula elettronica, sistema antivandalo, rubinetti filtro, **senza scarico**.

Electronically controlled mixer for washbasin, anti-vandal system, complete with filtering angle valves, **without waste**.

Robinet électronique de lavabo, complet de commande à cellule électronique, système anti-vandale, complet de robinet filtre, **sans vidage**.

Elektronische Mischer mit Photo-elektrische Zelle, anti Vandale System, komplett mit Filter-Eckventile, **ohne Ablaufgarnitur**.

Grifo electrónico para lavabo, completo de mando fotocélula electrónica con sistema antivándalo y con grifos filtros, **sin desagüe**.

Rubinetto **monoacqua** con elettrovalvola bistabile (1 entrata acqua fredda o miscelata) e alimentazione 230V/115V AC.

Single water tap with bi-stable solenoid valve (1 entry cold or pre-mixed water), main 230V/115V AC.

Robinet mono avec electrovanne bi-stable (1 entrée eau froid ou pre-mitigée), alimentation 230V/115V AC.

1 Wasserlauf mit Doppeltbeständigkeit Magnetventil (1 Eingang, Kalt oder Misch Wasser), 230V/115V AC.

Grifo monoagua con electroválvula bistable (1 entrada de agua fría o caliente), alimentación 230V/115V AC.

Rubinetto **monoacqua** con elettrovalvola bistabile (1 entrata acqua fredda o miscelata) e alimentazione pila Lithium 6V.

Single water tap with bi-stable solenoid valve, (1 entry cold or pre-mixed water), Lithium battery 6V.

Robinet mono avec electrovanne bi-stable (1 entrée eau froid ou pre-mitigée), alimentation batterie Lythium 6V.

1 Wasserlauf mit Doppeltbeständigkeit Magnetventil (1 Eingang, Kalt oder Misch Wasser), Batterie Lythium 6V.

Grifo monoagua con electroválvula bistable (1 entrada de agua fría o caliente), batería Lithium 6V.

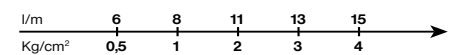

10 € 334,00 ■ box = 12 pz

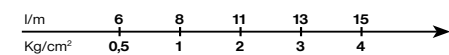

10 € 269,00 ■ box = 12 pz

00E103

00E104

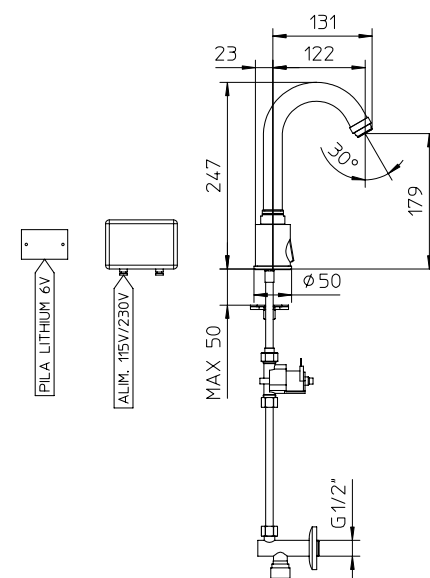

Miscelatore elettronico per lavabo con comando a fotocellula elettronica, **regolazione manuale della temperatura**, sistema antivandalo, rubinetti filtro, **senza scarico**.

Electronically controlled mixer for washbasin, with **manual temperature setting**, anti-vandal system, complete with filtering angle valves, **without waste**.

Mitigeur électronique de lavabo, complet de commande à cellule électronique, **reglage manuel de la température**, système anti-vandale, complet de robinets-filtre, **sans vidage**.

Elektronische Mischer mit Photo-elektrische Zelle, **Mechanische Temperaturreglung**, anti Vandale System, komplett mit Filter-Eckventile, **ohne Ablaufgarnitur**.

Mezclador electrónico para lavabo, completo de mando fotocélula electrónica y con **regulación manual de la temperatura**, con sistema antivándalo y con grifos filtros, **sin desagüe**.

Miscelatore con due elettrovalvole bistabili (1 entrata acqua calda, 1 entrata acqua fredda) e alimentazione 230V/115V AC.

Mixer with two bistable solenoid valves (1 entry hot water, 1 entry cold water), main 230V/115V AC.

Mélangeur avec deux électrovannes bistables (1 entrée eau chaude, 1 entrée eau froide), alimentation 230V/115V AC.

Mischbatterie mit zwei Magnetventil (1 Warmwassereinlauf und 1 Kaltwassereinlauf) mit Stromversorgung 230V/115V AC.

Mezclador con dos electroválvulas bistable (1 entrada agua caliente, 1 entrada agua fría) alimentación 230V/115V AC.

Miscelatore con due elettrovalvole bistabili (1 entrata acqua calda, 1 entrata acqua fredda) e alimentazione pila al Lithium 6V.

Mixer with two bistable solenoid valves (1 entry hot water, 1 entry cold water), Lithium battery 6V.

Mélangeur avec deux électrovannes bistables (1 entrée eau chaude, 1 entrée eau froide), alimentation par batterie Lythium 6V.

Mischbatterie mit zwei Magnetventil (1 Warmwassereinlauf und 1 Kaltwassereinlauf) Batterie Lythium 6V.

Mezclador con dos electroválvulas bistable (1 entrada agua caliente, 1 entrada agua fría), alimentación batería Lithium 6V.

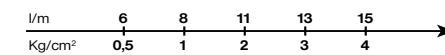

10 € 454,00 ■ box = 12 pz

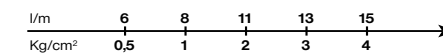

10 € 389,00 ■ box = 12 pz

06E501

06E502

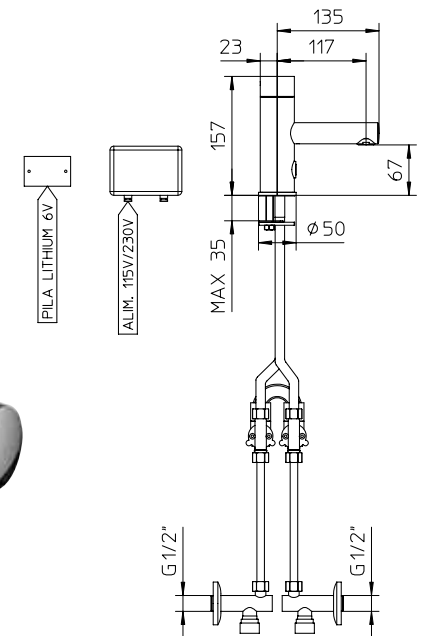

elettronico digit

Rubinetto elettronico per lavabo con comando a fotocellula elettronica, sistema antivandalo, rubinetti filtro, **senza scarico**.

Electronically controlled mixer for washbasin, anti-vandal system, complete with filtering angle valves, **without waste**.

Robinet électronique de lavabo, complet de commande à cellule électronique, système anti-vandale, complet de robinet filtre, **sans vidage**.

Elektronische Mischer mit Photo-elektrische Zelle, anti Vandale System, komplett mit Filter-Eckventile, **ohne Ablaufgarnitur**.

Grifo electrónico para lavabo, completo de mando fotocélula electrónica con sistema antivándalo y con grifos filtros, **sin desagüe**.

Rubinetto **premiscelato** con elettrovalvola bistabile (1 entrata acqua calda, 1 entrata acqua fredda) e alimentazione 230V/115V AC.

Pre-mixing tap with bi-stable solenoid valve (1 entry cold water, 1 entry hot water), main 230V/115V AC.

Pre-melangeur avec electro-vanne bi-stable (1 entrée eau froide, 1 entrée eau chaude), alimentation 230V/115V AC.

Vorgemischt mit Doppeltbeständigkeit Magnetventil (1 Eingang Kalt und 1 Eingang Warmes Wasser), 230V/115V AC.

Premezclador con electroválvula bistable (1 entrada agua caliente, 1 entrada agua fría), alimentación 230V/115V AC.

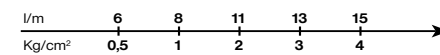

10 € 410,00 ■ box = 12 pz

Rubinetto **premiscelato** con elettrovalvola bistabile (1 entrata acqua calda, 1 entrata acqua fredda) e alimentazione pila al Lithium 6V.

Pre-mixing tap with bi-stable solenoid valve (1 entry cold water, 1 entry hot water), Lithium battery 6V.

Pre-melangeur avec electro-vanne bi-stable (1 entrée eau froide, 1 entrée eau chaude), alimentation par batterie Lythium 6V.

Vorgemischt mit Doppeltbeständigkeit Magnetventil (1 Eingang Kalt und 1 Eingang Warmes Wasser), Batterie Lythium 6V.

Premezclador con electroválvula bistable (1 entrada agua caliente, 1 entrada agua fría), batería Lithium 6V.

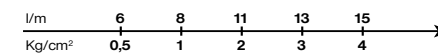

10 € 345,00 ■ box = 12 pz

06E505

06E506

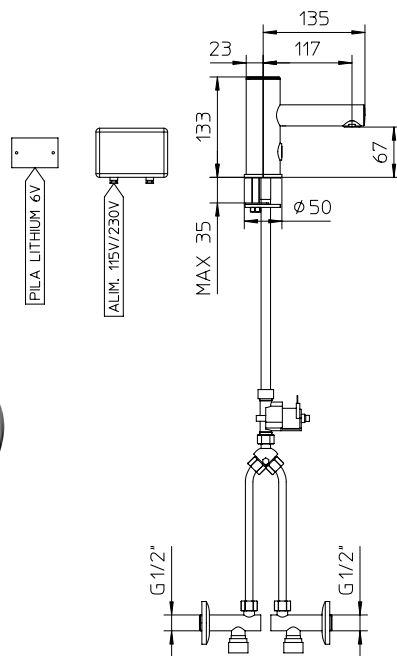

Rubinetto elettronico per lavabo con comando a fotocellula elettronica, sistema antivandalo, rubinetti filtro, **senza scarico**.

Electronically controlled mixer for washbasin, anti-vandal system, complete with filtering angle valves, **without waste**.

Robinet électronique de lavabo, complet de commande à cellule électronique, système anti-vandale, complet de robinet filtre, **sans vidage**.

Elektronische Mischer mit Photo-elektrische Zelle, anti Vandale System, komplett mit Filter-Eckventile, **ohne Ablaufgarnitur**.

Grifo electrónico para lavabo, completo de mando fotocélula electrónica con sistema antivándalo y con grifos filtros, **sin desagüe**.

Rubinetto **monoacqua** con elettrovalvola bistabile (1 entrata acqua fredda o miscelata) e alimentazione 230V/115V AC.

Single water tap with bi-stable solenoid valve (1 entry cold or pre-mixed water), main 230V/115V AC.

Robinet mono avec electrovanne bi-stable (1 entreée eau froid ou pre-mitigée), alimentation 230V/115V AC.

1 Wasserlauf mit Doppeltbeständigkeit Magnetventil (1 Eingang, Kalt oder Misch Wasser), 230V/115V AC.

Grifo monoagua con electroválvula bistable (1 entrada de agua fría o caliente), alimentación 230V/115V AC.

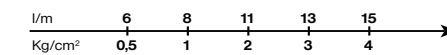

10 € 380,00 ■ box = 12 pz

Rubinetto **monoacqua** con elettrovalvola bistabile (1 entrata acqua fredda o miscelata) e alimentazione pila Lithium 6V.

Single water tap with bi-stable solenoid valve, (1 entry cold or pre-mixed water), Lithium battery 6V.

Robinet mono avec electrovanne bi-stable (1 entreée eau froid ou pre-mitigée), alimentation batterie Lythium 6V.

1 Wasserlauf mit Doppeltbeständigkeit Magnetventil (1 Eingang, Kalt oder Misch Wasser), Batterie Lythium 6V.

Grifo monoagua con electroválvula bistable (1 entrada de agua fría o caliente), batería Lithium 6V.

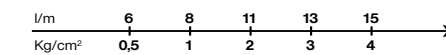

10 € 315,00 ■ box = 12 pz

06E507

06E508

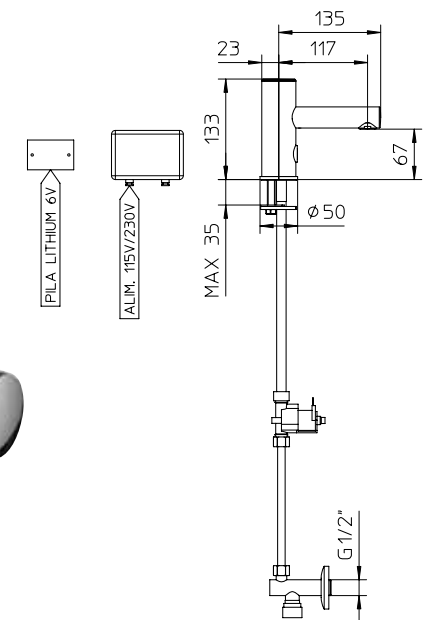

elettronico digit

Miscelatore elettronico midi per lavabo con comando a fotocellula elettronica, **regolazione manuale della temperatura**, sistema antivandalo, rubinetti filtro, **senza scarico**.

Electronically controlled midi mixer for washbasin, with **manual temperature setting**, anti-vandal system, complete with filtering angle valves, **without waste**.

Mitigeur électronique midi de lavabo, complet de commande à cellule électronique, **reglage manuel de la température**, système anti-vandale, complet de robinets-filtre, **sans vidage**.

Elektronische Midi Mischer mit Photo-elektrische Zelle, **Mechanische Temperaturreglung**, anti Vandale System, komplett mit Filter-Eckventile, **ohne Ablaufgarnitur**.

Mezclador electrónico midi para lavabo, completo de mando fotocélula electrónica y con **regulación manual de la temperatura**, con sistema antivándalo y con grifos filtros, **sin desagüe**.

Miscelatore con due elettrovalvole bistabili (1 entrata acqua calda, 1 entrata acqua fredda) e alimentazione 230V/115V AC.

Mixer with two bistable solenoid valves (1 entry hot water, 1 entry cold water), main 230V/115V AC.

Mélangeur avec deux électrovannes bistables (1 entrée eau chaude, 1 entrée eau froide), alimentation 230V/115V AC.

Mischbatterie mit zwei Magnetventil (1 Warmwassereinlauf und 1 Kaltwassereinlauf) mit Stromversorgung 230V/115V AC.

Mezclador con dos electroválvulas bistable (1 entrada agua caliente, 1 entrada agua fría) alimentación 230V/115V AC.

Miscelatore con due elettrovalvole bistabili (1 entrata acqua calda, 1 entrata acqua fredda) e alimentazione pila al Lithium 6V.

Mixer with two bistable solenoid valves (1 entry hot water, 1 entry cold water), Lithium battery 6V.

Mélangeur avec deux électrovannes bistables (1 entrée eau chaude, 1 entrée eau froide), alimentation par batterie Lythium 6V.

Mischbatterie mit zwei Magnetventil (1 Warmwassereinlauf und 1 Kaltwassereinlauf) Batterie Lythium 6V.

Mezclador con dos electroválvulas bistable (1 entrada agua caliente, 1 entrada agua fría), alimentación batería Lithium 6V.

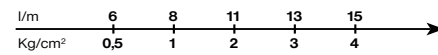

10 € 488,00 ■ box = 12 pz

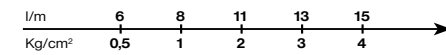

10 € 423,00 ■ box = 12 pz

06E539

06E540

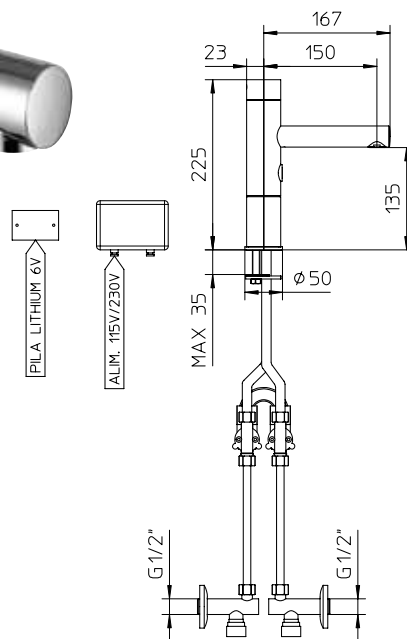

Rubinetto elettronico midi per lavabo con comando a fotocellula elettronica, sistema antivandalo, rubinetti filtro, **senza scarico**.

Electronically controlled midi mixer for washbasin, anti-vandal system, complete with filtering angle valves, **without waste**.

Robinet électronique midi de lavabo, complet de commande à cellule électronique, système anti-vandale, complet de robinet filtre, **sans vidage**.

Elektronische Midi Mischer mit Photo-elektrische Zelle, anti Vandale System, komplett mit Filter-Eckventile, **ohne Ablaufgarnitur**.

Grifo electrónico midi para lavabo, completo de mando fotocélula electrónica con sistema antivándalo y con grifos filtros, **sin desagüe**.

Rubinetto **premiscelato** con elettrovalvola bistabile (1 entrata acqua calda, 1 entrata acqua fredda) e alimentazione 230V/115V AC.

Pre-mixing tap with bi-stable solenoid valve (1 entry cold water, 1 entry hot water), main 230V/115V AC.

Pre-mélangeur avec electro-vanne bi-stable (1 entrée eau froide, 1 entrée eau chaude), alimentation 230V/115V AC.

Vorgemischt mit Doppeltbeständigkeit Magnetventil (1 Eingang Kalt und 1 Eingang Warmes Wasser), 230V/115V AC.

Premezclador con electroválvula bistable (1 entrada agua caliente, 1 entrada agua fría), alimentación 230V/115V AC.

Rubinetto **premiscelato** con elettrovalvola bistabile (1 entrata acqua calda, 1 entrata acqua fredda) e alimentazione pila al Lithium 6V.

Pre-mixing tap with bi-stable solenoid valve (1 entry cold water, 1 entry hot water), Lithium battery 6V.

Pre-mélangeur avec electro-vanne bi-stable (1 entrée eau froide, 1 entrée eau chaude), alimentation par batterie Lythium 6V.

Vorgemischt mit Doppeltbeständigkeit Magnetventil (1 Eingang Kalt und 1 Eingang Warmes Wasser), Batterie Lythium 6V.

Premezclador con electroválvula bistable (1 entrada agua caliente, 1 entrada agua fría), batería Lithium 6V.

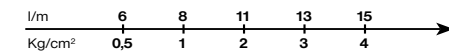

10 € 444,00 ■ box = 12 pz

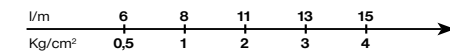

10 € 379,00 ■ box = 12 pz

12E555

12E556

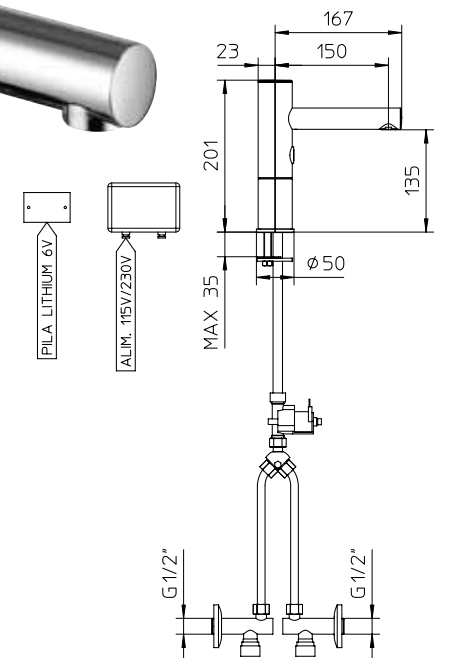

elettronico digit

Rubinetto elettronico midi per lavabo con comando a fotocellula elettronica, sistema antivandalo, rubinetti filtro, **senza scarico**.

Electronically controlled midi mixer for washbasin, anti-vandal system, complete with filtering angle valves, **without waste**.

Robinet électronique midi de lavabo, complet de commande à cellule électronique, système anti-vandale, complet de robinet filtre, **sans vidage**.

Elektronische Midi Mischer mit Photo-elektrische Zelle, anti Vandale System, komplett mit Filter-Eckventile, **ohne Ablaufgarnitur**.

Grifo electrónico midi para lavabo, completo de mando fotocélula electrónica con sistema antivandalo y con grifos filtros, **sin desagüe**.

Rubinetto **monoacqua** con elettrovalvola bistabile (1 entrata acqua fredda o miscelata) e alimentazione 230V/115V AC.

Single water tap with bi-stable solenoid valve (1 entry cold or pre-mixed water), main 230V/115V AC.

Robinet mono avec electrovanne bi-stable (1 entrée eau froid ou pre-mitigée), alimentation 230V/115V AC.

1 Wasserlauf mit Doppelbeständigkeit Magnetventil (1 Eingang, Kalt oder Misch Wasser), 230V/115V AC.

Grifo monoagua con electroválvula bistable (1 entrada de agua fría o caliente), alimentación 230V/115V AC.

l/m	6	8	11	13	15
Kg/cm ²	0,5	1	2	3	4

10 € 414,00 ■ box = 12 pz

Rubinetto **monoacqua** con elettrovalvola bistabile (1 entrata acqua fredda o miscelata) e alimentazione pila Lithium 6V.

Single water tap with bi-stable solenoid valve, (1 entry cold or pre-mixed water), Lithium battery 6V.

Robinet mono avec electrovanne bi-stable (1 entrée eau froid ou pre-mitigée), alimentation batterie Lythium 6V.

1 Wasserlauf mit Doppelbeständigkeit Magnetventil (1 Eingang, Kalt oder Misch Wasser), Batterie Lythium 6V.

Grifo monoagua con electroválvula bistable (1 entrada de agua fría o caliente), batería Lithium 6V.

l/m	6	8	11	13	15
Kg/cm ²	0,5	1	2	3	4

10 € 349,00 ■ box = 12 pz

12E557

12E558

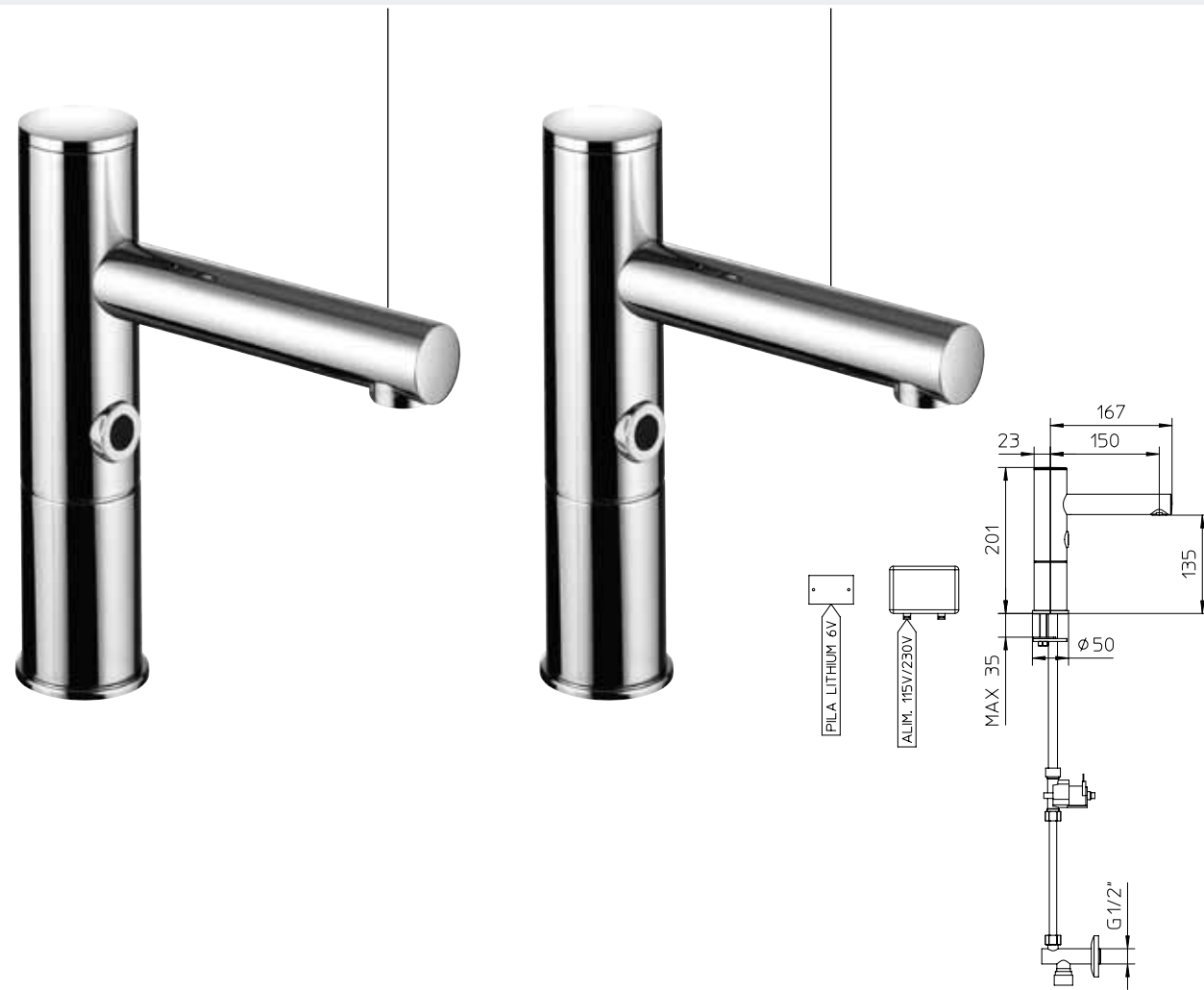

Miscelatore elettronico alto per lavabo con comando a fotocellula elettronica, **regolazione manuale della temperatura**, sistema antivandalo, rubinetti filtro, **senza scarico**.

Electronically controlled tall mixer for washbasin, with **manual temperature setting**, anti-vandal system, complete with filtering angle valves, **without waste**.

Mitigeur électronique haut de lavabo, complet de commande à cellule électronique, **reglage manuel de la température**, système anti-vandale, complet de robinets-filtre, **sans vidage**.

Elektronische Hoch Mischer mit Photo-elektrische Zelle, **Mechanische Temperaturreglung**, anti Vandale System, komplett mit Filter-Eckventile, **ohne Ablaufgarnitur**.

Mezclador electrónico alto para lavabo, completo de mando fotocélula electrónica y con **regulación manual de la temperatura**, con sistema antivandalo y con grifos filtros, **sin desagüe**.

Miscelatore con due elettrovalvole bistabili (1 entrata acqua calda, 1 entrata acqua fredda) e alimentazione 230V/115V AC.

Mixer with two bistable solenoid valves (1 entry hot water, 1 entry cold water), main 230V/115V AC.

Mélangeur avec deux électrovannes bistables (1 entrée eau chaude, 1 entrée eau froide), alimentation 230V/115V AC.

Mischbatterie mit zwei Magnetventil (1 Warmwassereinlauf und 1 Kaltwassereinlauf) mit Stromversorgung 230V/115V AC.

Mezclador con dos electroválvulas bistable (1 entrada agua caliente, 1 entrada agua fría) alimentación 230V/115V AC.

l/m	6	8	11	13	15
Kg/cm ²	0,5	1	2	3	4

10 € 528,00 ■ box = 6 pz

Miscelatore con due elettrovalvole bistabili (1 entrata acqua calda, 1 entrata acqua fredda) e alimentazione pila al Lithium 6V.

Mixer with two bistable solenoid valves (1 entry hot water, 1 entry cold water), Lithium battery 6V.

Mélangeur avec deux électrovannes bistables (1 entrée eau chaude, 1 entrée eau froide), alimentation par batterie Lythium 6V.

Mischbatterie mit zwei Magnetventil (1 Warmwassereinlauf und 1 Kaltwassereinlauf) Batterie Lythium 6V.

Mezclador con dos electroválvulas bistable (1 entrada agua caliente, 1 entrada agua fría), alimentación batería Lithium 6V.

l/m	6	8	11	13	15
Kg/cm ²	0,5	1	2	3	4

10 € 463,00 ■ box = 6 pz

06E537

06E538



elettronico digit

Rubinetto elettronico alto per lavabo con comando a fotocellula elettronica, sistema antivandalo, rubinetti filtro, **senza scarico**.

Electronically controlled tall mixer for washbasin, anti-vandal system, complete with filtering angle valves, **without waste**.

Robinet électronique haut de lavabo, complet de commande à cellule électronique, système anti-vandale, complet de robinet filtre, **sans vidage**.

Elektronische Hoch Mischer mit Photo-elektrische Zelle, anti Vandale System, komplett mit Filter-Eckventile, **ohne Ablaufgarnitur**.

Grifo electrónico alto para lavabo, completo de mando fotocélula electrónica con sistema antivándalo y con grifos filtros, **sin desagüe**.

Rubinetto **premiscelato** con elettrovalvola bistabile (1 entrata acqua calda, 1 entrata acqua fredda) e alimentazione 230V/115V AC.

Pre-mixing tap with bi-stable solenoid valve (1 entry cold water, 1 entry hot water), main 230V/115V AC.

Pre-melangeur avec electro-vanne bi-stable (1 entrée eau froide, 1 entrée eau chaude), alimentation 230V/115V AC.

Vorgemischt mit Doppeltbeständigkeit Magnetventil (1 Eingang Kalt und 1 Eingang Warmes Wasser), 230V/115V AC.

Premezclador con electroválvula bistable (1 entrada agua caliente, 1 entrada agua fría), alimentación 230V/115V AC.

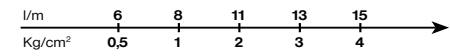

10 € 484,00 ■ box = 6 pz

Rubinetto **premiscelato** con elettrovalvola bistabile (1 entrata acqua calda, 1 entrata acqua fredda) e alimentazione pila al Lithium 6V.

Pre-mixing tap with bi-stable solenoid valve (1 entry cold water, 1 entry hot water), Lithium battery 6V.

Pre-melangeur avec electro-vanne bi-stable (1 entrée eau froide, 1 entrée eau chaude), alimentation par batterie Lythium 6V.

Vorgemischt mit Doppeltbeständigkeit Magnetventil (1 Eingang Kalt und 1 Eingang Warmes Wasser), Batterie Lythium 6V.

Premezclador con electroválvula bistable (1 entrada agua caliente, 1 entrada agua fría), batería Lithium 6V.

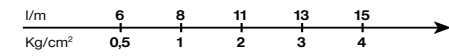

10 € 419,00 ■ box = 6 pz

Rubinetto elettronico alto per lavabo con comando a fotocellula elettronica, sistema antivandalo, rubinetti filtro, **senza scarico**.

Electronically controlled tall mixer for washbasin, anti-vandal system, complete with filtering angle valves, **without waste**.

Robinet électronique haut de lavabo, complet de commande à cellule électronique, système anti-vandale, complet de robinet filtre, **sans vidage**.

Elektronische Hoch Mischer mit Photo-elektrische Zelle, anti Vandale System, komplett mit Filter-Eckventile, **ohne Ablaufgarnitur**.

Grifo electrónico alto para lavabo, completo de mando fotocélula electrónica con sistema antivándalo y con grifos filtros, **sin desagüe**.

Rubinetto **monoacqua** con elettrovalvola bistabile (1 entrata acqua fredda o miscelata) e alimentazione 230V/115V AC.

Single water tap with bi-stable solenoid valve (1 entry cold or pre-mixed water), main 230V/115V AC.

Robinet mono avec electrovanne bi-stable (1 entrée eau froid ou pre-mitigée), alimentation 230V/115V AC.

1 Wasserlauf mit Doppeltbeständigkeit Magnetventil (1 Eingang, Kalt oder Misch Wasser), 230V/115V AC.

Grifo monoagua con electroválvula bistable (1 entrada de agua fría o caliente), alimentación 230V/115V AC.

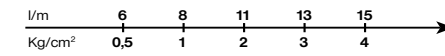

10 € 454,00 ■ box = 6 pz

Rubinetto **monoacqua** con elettrovalvola bistabile (1 entrata acqua fredda o miscelata) e alimentazione pila Lithium 6V.

Single water tap with bi-stable solenoid valve, (1 entry cold or pre-mixed water), Lithium battery 6V.

Robinet mono avec electrovanne bi-stable (1 entrée eau froid ou pre-mitigée), alimentation batterie Lythium 6V.

1 Wasserlauf mit Doppeltbeständigkeit Magnetventil (1 Eingang, Kalt oder Misch Wasser), Batterie Lythium 6V.

Grifo monoagua con electroválvula bistable (1 entrada de agua fría o caliente), batería Lithium 6V.

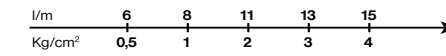

10 € 389,00 ■ box = 6 pz

12E551

12E552

12E553

12E554

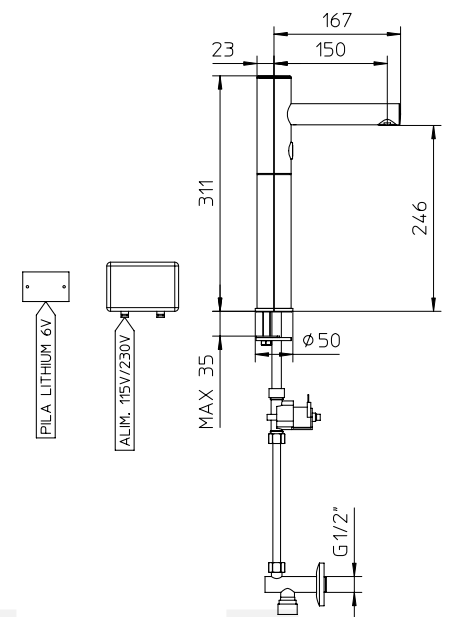
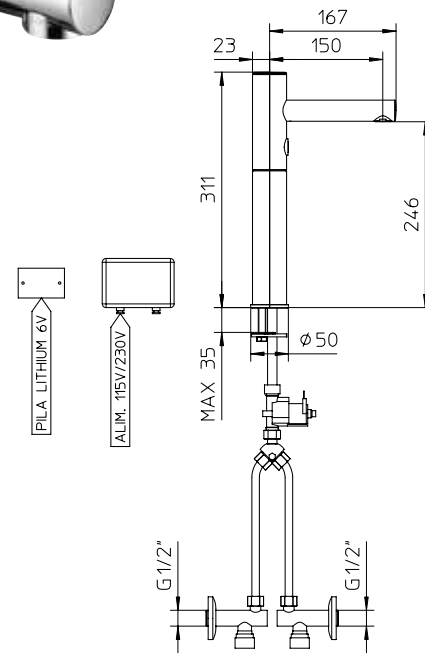

elettronico digit

Miscelatore elettronico per lavabo con comando a fotocellula elettronica, **regolazione manuale della temperatura**, sistema antivandalo, rubinetti filtro, **senza scarico**.
 Electronically controlled mixer for washbasin, with **manual temperature setting**, anti-vandal system, complete with filtering angle valves, **without waste**.
 Mitigeur électronique de lavabo, complet de commande à cellule électronique, **reglage manuel de la température**, système anti-vandale, complet de robinets-filtre, **sans vidage**.
 Elektronische Mischer mit Photo-elektrische Zelle, **Mechanische Temperaturreglung**, anti Vandale System, komplett mit Filter-Eckventile, **ohne Ablaufgarnitur**.
 Mezclador electrónico para lavabo, completo de mando fotocélula electrónica y con **regulación manual de la temperatura**, con sistema antivándalo y con grifos filtros, **sin desagüe**.

Miscelatore con due elettrovalvole bistabili (1 entrata acqua calda, 1 entrata acqua fredda) e alimentazione 230V/115V AC.
Mixer with two bistable solenoid valves (1 entry hot water, 1 entry cold water), main 230V/115V AC.
Mélangeur avec deux électrovannes bistables (1 entrée eau chaude, 1 entrée eau froide), alimentation 230V/115V AC.
Mischbatterie mit zwei Magnetventil (1 Warmwassereinlauf und 1 Kaltwassereinlauf) mit Stromversorgung 230V/115V AC.
Mezclador con dos electroválvulas bistable (1 entrada agua caliente, 1 entrada agua fría) alimentación 230V/115V AC.

Miscelatore con due elettrovalvole bistabili (1 entrata acqua calda, 1 entrata acqua fredda) e alimentazione pila al Lithium 6V.
Mixer with two bistable solenoid valves (1 entry hot water, 1 entry cold water), Lithium battery 6V.
Mélangeur avec deux électrovannes bistables (1 entrée eau chaude, 1 entrée eau froide), alimentation par batterie Lythium 6V.
Mischbatterie mit zwei Magnetventil (1 Warmwassereinlauf und 1 Kaltwassereinlauf) Batterie Lythium 6V.
Mezclador con dos electroválvulas bistable (1 entrada agua caliente, 1 entrada agua fría), alimentación batería Lithium 6V.

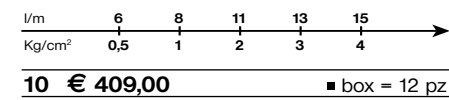
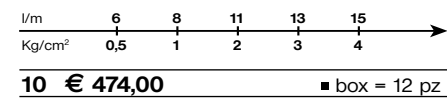

Rubinetto elettronico per lavabo con comando a fotocellula elettronica, sistema antivandalo, rubinetti filtro, **senza scarico**.
 Electronically controlled mixer for washbasin, anti-vandal system, complete with filtering angle valves, **without waste**.
 Robinet électronique de lavabo, complet de commande à cellule électronique, système anti-vandale, complet de robinet filtre, **sans vidage**.
 Elektronische Mischer mit Photo-elektrische Zelle, anti Vandale System, komplett mit Filter-Eckventile, **ohne Ablaufgarnitur**.
 Grifo electrónico para lavabo, completo de mando fotocélula electrónica con sistema antivándalo y con grifos filtros, **sin desagüe**.

Rubinetto premiscelato con elettrovalvola bistabile (1 entrata acqua calda, 1 entrata acqua fredda) e alimentazione 230V/115V AC.
Pre-mixing tap with bi-stable solenoid valve (1 entry cold water, 1 entry hot water), main 230V/115V AC.
Pre-melangeur avec electro-vanne bi-stable (1 entrée eau froide, 1 entrée eau chaude), alimentation 230V/115V AC.
Vorgemischt mit Doppeltbeständigkeit Magnetventil (1 Eingang Kalt und 1 Eingang Warmes Wasser), 230V/115V AC.
Premezclador con electroválvula bistable (1 entrada agua caliente, 1 entrada agua fría), alimentación 230V/115V AC.

Rubinetto premiscelato con elettrovalvola bistabile (1 entrata acqua calda, 1 entrata acqua fredda) e alimentazione pila al Lithium 6V.
Pre-mixing tap with bi-stable solenoid valve (1 entry cold water, 1 entry hot water), Lithium battery 6V.
Pre-melangeur avec electro-vanne bi-stable (1 entrée eau froide, 1 entrée eau chaude), alimentation par batterie Lythium 6V.
Vorgemischt mit Doppeltbeständigkeit Magnetventil (1 Eingang Kalt und 1 Eingang Warmes Wasser), Batterie Lythium 6V.
Premezclador con electroválvula bistable (1 entrada agua caliente, 1 entrada agua fría), batería Lithium 6V.

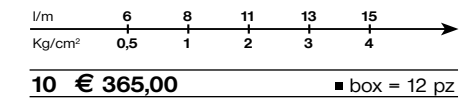
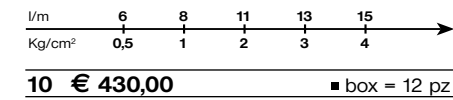

30E513

30E514

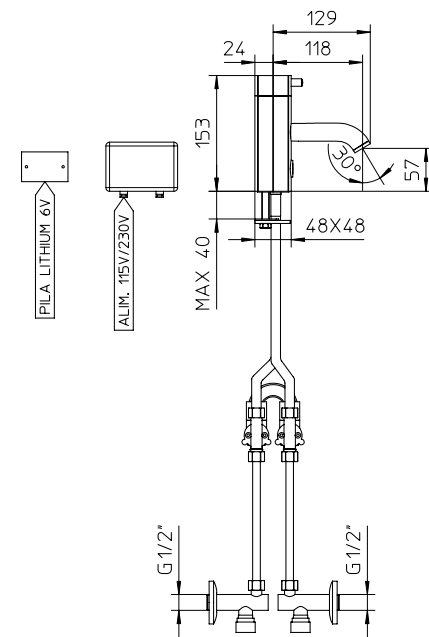

30E517

30E518

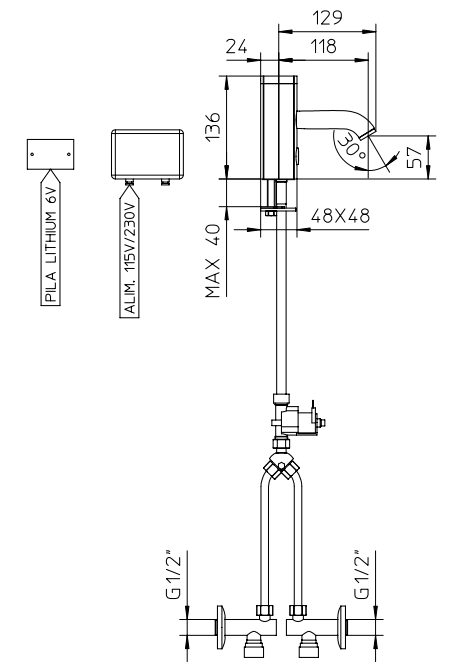

elettronico **kubik**

Rubinetti elettronici per lavabo con comando a fotocellula elettronica, sistema antivandalo, rubinetti filtro, **senza scarico**.
 Electronically controlled mixer for washbasin, anti-vandal system, complete with filtering angle valves, **without waste**.
 Robinet électronique de lavabo, complet de commande à cellule électronique, système anti-vandale, complet de robinet filtre, **sans vidage**.
 Elektronische Mischer mit Photo-elektrische Zelle, anti Vandale System, komplett mit Filter-Eckventile, **ohne Ablaufgarnitur**.
 Grifo electrónico para lavabo, completo de mando fotocélula electrónica con sistema antivándalo y con grifos filtros, **sin desagüe**.

Rubinetti **monoacqua** con elettrovalvola bistabile (1 entrata acqua fredda o miscelata) e alimentazione 230V/115V AC.
Single water tap with bi-stable solenoid valve (1 entry cold or pre-mixed water), main 230V/115V AC.
Robinet mono avec electrovanne bi-stable (1 entrée eau froid ou pre-mitigée), alimentation 230V/115V AC.
1 Wasserlauf mit Doppelbeständigkeit Magnetventil (1 Eingang, Kalt oder Misch Wasser), 230V/115V AC.
Grifo monoagua con electroválvula bistable (1 entrada de agua fría o caliente), alimentación 230V/115V AC.

Rubinetti **monoacqua** con elettrovalvola bistabile (1 entrata acqua fredda o miscelata) e alimentazione pila Lithium 6V.
Single water tap with bi-stable solenoid valve, (1 entry cold or pre-mixed water), Lithium battery 6V.
Robinet mono avec electrovanne bi-stable (1 entrée eau froid ou pre-mitigée), alimentation batterie Lythium 6V.
1 Wasserlauf mit Doppelbeständigkeit Magnetventil (1 Eingang, Kalt oder Misch Wasser), Batterie Lythium 6V.
Grifo monoagua con electroválvula bistable (1 entrada de agua fría o caliente), batería Lithium 6V.

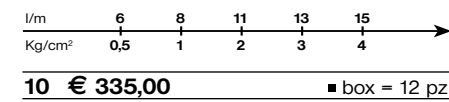
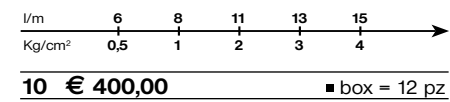

Rubinetti elettronici **no sensor** (con sensore capacitivo) per lavabo con sistema antivandalo, rubinetti filtro, senza scarico.
 Single opening faucet **no sensor** (capacitive function) for washbasin, anti-vandal system, complete with filtering angle valves, without waste.
 Robinet monotrou **sans capteur** (fonctionnement capacitif) de lavabo, système anti-vandale, complet de robinets-filtre, sans vidage, sans vidage.
Kein Sensor (kapazitive Arbeitsweise) Mischer mit anti Vandale System, Komplett mit Filter-Eckventile, ohne Ablaufgarnitur.
 Grifo **sin sensor** (funcionamiento capacitivo) para lavabo con sistema antivándalo y con grifos filtros, sin desagüe.

Rubinetti **premiscelato** con elettrovalvola bistabile (1 entrata acqua calda, 1 entrata acqua fredda) e alimentazione pila al Lithium 6V.
Pre-mixing tap with bi-stable solenoid valve (1 entry cold water, 1 entry hot water), Lithium battery 6V.
Pre-melangeur avec electro-vanne bi-stable (1 entrée eau froide, 1 entrée eau chaude), alimentation par batterie Lythium 6V.
Vorgemischt mit Doppelbeständigkeit Magnetventil (1 Eingang Kalt und 1 Eingang Warmes Wasser), Batterie Lythium 6V.
Premezclador con electroválvula bistable (1 entrada agua caliente, 1 entrada agua fría), batería Lithium 6V.

Rubinetti **monoacqua** con elettrovalvola bistabile (1 entrata acqua fredda o miscelata) e alimentazione pila Lithium 6V.
Single water tap with bi-stable solenoid valve, (1 entry cold or pre-mixed water), Lithium battery 6V.
Robinet mono avec electrovanne bi-stable (1 entrée eau froid ou pre-mitigée), alimentation batterie Lythium 6V.
1 Wasserlauf mit Doppelbeständigkeit Magnetventil (1 Eingang, Kalt oder Misch Wasser), Batterie Lythium 6V.
Grifo monoagua con electroválvula bistable (1 entrada de agua fría o caliente), batería Lithium 6V.

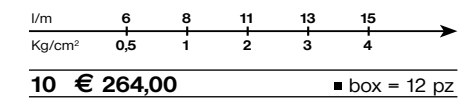
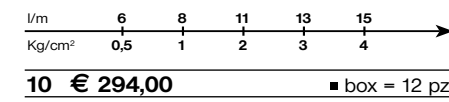

30E519

30E520

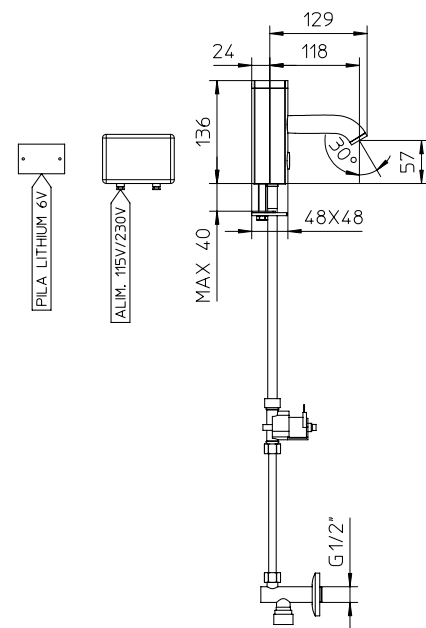

00S101

00S102



[no sensor
capacitivo]

Attenzione: il rubinetto deve essere elettricamente isolato (messa a terra) per funzionare correttamente.
 Warning: the faucet must be electrically insulated from the earth to operate properly.

no sensor

Rubinetto elettronico **no sensor** (con sensore capacitivo) per lavabo con sistema antivandalo, rubinetti filtro, senza scarico.

Single opening faucet **no sensor** (capacitive function) for washbasin, anti-vandal system, complete with filtering angle valves, without waste.

Robinet monotrou **sans capteur** (fonctionnement capacitif) de lavabo, système anti-vandale, complet de robinets-filtre, sans vidage, sans vidage.

Kein Sensor (kapazitive Arbeitsweise) Mischer mit anti Vandale System, Komplett mit Filter-Eckventille, ohne Ablaufgarnitur.

Grifo **sin sensor** (funcionamiento capacitivo) para lavabo con sistema antivándalo y con grifos filtros, sin desagüe.

Rubinetto **premiscelato** con elettrovalvola bistabile (1 entrata acqua calda, 1 entrata acqua fredda) e alimentazione pila al Lithium 6V.

Pre-mixing tap with bi-stable solenoid valve (1 entry cold water, 1 entry hot water), Lithium battery 6V.

Pre-melangeur avec electro-vanne bi-stable (1 entrée eau froide, 1 entrée eau chaude), alimentation par batterie Lithium 6V.

Vorgemischt mit Doppelbeständigkeit Magnetventil (1 Eingang Kalt und 1 Eingang Warmes Wasser), Batterie Lithium 6V.

Premezclador con electroválvula bistable (1 entrada agua caliente, 1 entrada agua fría), batería Lithium 6V.

Rubinetto **monoacqua** con elettrovalvola bistabile (1 entrata acqua fredda o miscelata) e alimentazione pila Lithium 6V.

Single water tap with bi-stable solenoid valve, (1 entry cold or pre-mixed water), Lithium battery 6V.

Robinet mono avec electrovanne bi-stable (1 entrée eau froid ou pre-mitigée), alimentation batterie Lithium 6V.

1 Wasserlauf mit Doppelbeständigkeit Magnetventil (1 Eingang, Kalt oder Misch Wasser), Batterie Lithium 6V.

Grifo monoagua con electroválvula bistable (1 entrada de agua fría o caliente), batería Lithium 6V.

Rubinetto elettronico **no sensor** (con sensore capacitivo) per lavabo con sistema antivandalo, rubinetti filtro, senza scarico.

Single opening faucet **no sensor** (capacitive function) for washbasin, anti-vandal system, complete with filtering angle valves, without waste.

Robinet monotrou **sans capteur** (fonctionnement capacitif) de lavabo, système anti-vandale, complet de robinets-filtre, sans vidage, sans vidage.

Kein Sensor (kapazitive Arbeitsweise) Mischer mit anti Vandale System, Komplett mit Filter-Eckventille, ohne Ablaufgarnitur.

Grifo **sin sensor** (funcionamiento capacitivo) para lavabo con sistema antivándalo y con grifos filtros, sin desagüe.

Rubinetto **premiscelato** con elettrovalvola bistabile (1 entrata acqua calda, 1 entrata acqua fredda) e alimentazione pila al Lithium 6V.

Pre-mixing tap with bi-stable solenoid valve (1 entry cold water, 1 entry hot water), Lithium battery 6V.

Pre-melangeur avec electro-vanne bi-stable (1 entrée eau froide, 1 entrée eau chaude), alimentation par batterie Lithium 6V.

Vorgemischt mit Doppelbeständigkeit Magnetventil (1 Eingang Kalt und 1 Eingang Warmes Wasser), Batterie Lithium 6V.

Premezclador con electroválvula bistable (1 entrada agua caliente, 1 entrada agua fría), batería Lithium 6V.

Rubinetto **monoacqua** con elettrovalvola bistabile (1 entrata acqua fredda o miscelata) e alimentazione pila Lithium 6V.

Single water tap with bi-stable solenoid valve, (1 entry cold or pre-mixed water), Lithium battery 6V.

Robinet mono avec electrovanne bi-stable (1 entrée eau froid ou pre-mitigée), alimentation batterie Lithium 6V.

1 Wasserlauf mit Doppelbeständigkeit Magnetventil (1 Eingang, Kalt oder Misch Wasser), Batterie Lithium 6V.

Grifo monoagua con electroválvula bistable (1 entrada de agua fría o caliente), batería Lithium 6V.

l/m	6	8	11	13	15
Kg/cm ²	0,5	1	2	3	4
10 € 344,00					■ box = 12 pz

l/m	6	8	11	13	15
Kg/cm ²	0,5	1	2	3	4
10 € 314,00					■ box = 12 pz

l/m	6	8	11	13	15
Kg/cm ²	0,5	1	2	3	4
10 € 309,00					■ box = 12 pz

l/m	6	8	11	13	15
Kg/cm ²	0,5	1	2	3	4
10 € 279,00					■ box = 12 pz

00S115

00S116

[no sensor
capacitivo]

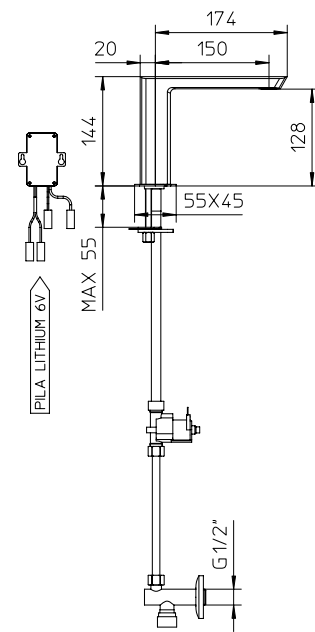
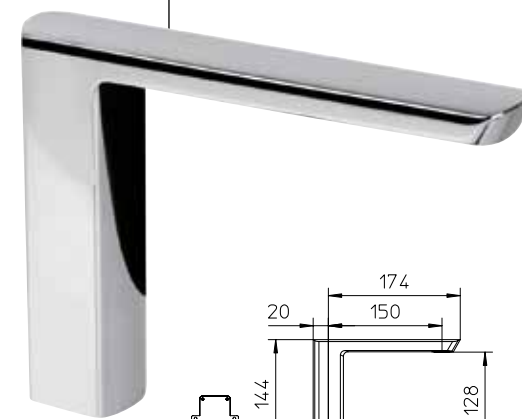
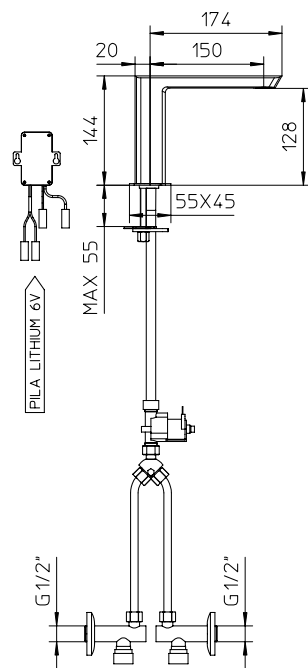
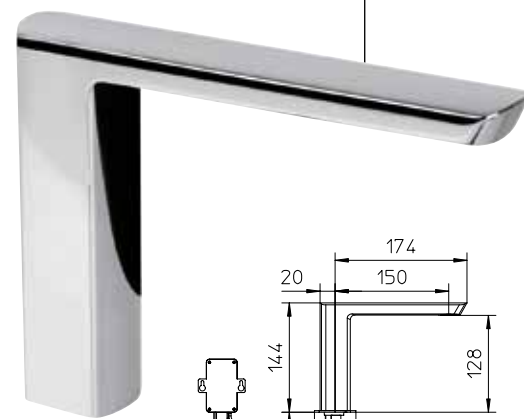

00S105

00S106

[no sensor
capacitivo]

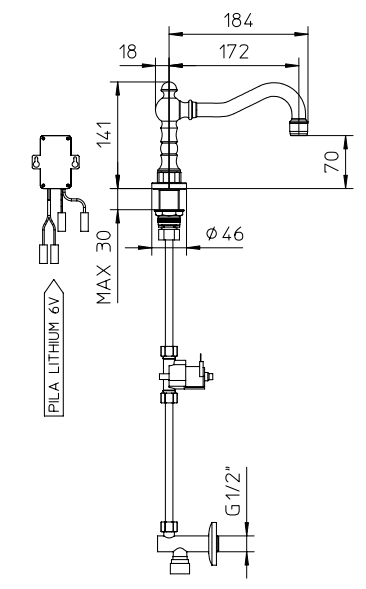
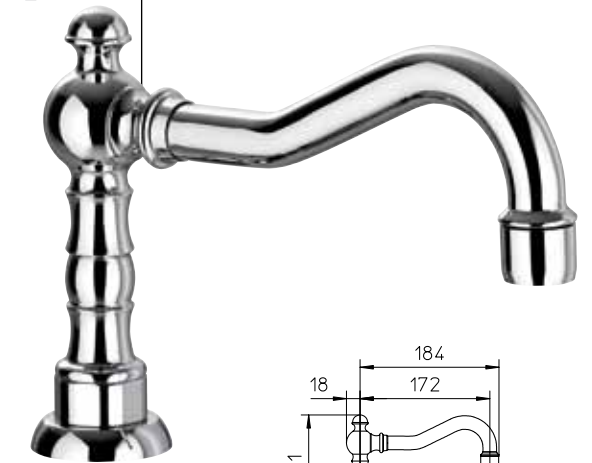
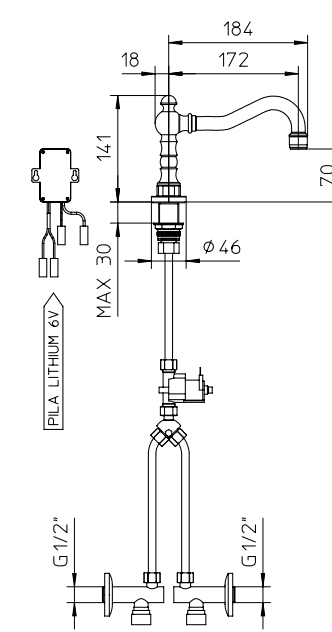
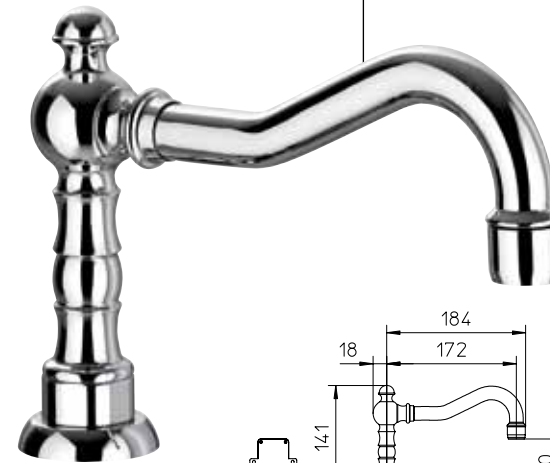

Attenzione: il rubinetto deve essere elettricamente isolato (messa a terra) per funzionare correttamente.
Warning: the faucet must be electrically insulated from the earth to operate properly.

no sensor

Rubinetto elettronico **no sensor** (con sensore capacitivo) per lavabo con bocca alta, sistema antivandalo, rubinetti filtro, senza scarico.

Single opening faucet **no sensor** (capacitive function) for washbasin, high-spout, anti-vandal system, complete with filtering angle valves, without waste.

Robinet monotrou **sans capteur** (fonctionnement capacitif) de lavabo avec bec haut, système anti-vandale, complet de robinets-filtre, sans vidage, sans vidage.

Kein Sensor (kapazitive Arbeitsweise) Mischer mit anti Vandale System, Komplett mit Filter-Eckventille, ohne Ablaufgarnitur.

Grifo **sin sensor** (funcionamiento capacitivo) para lavabo con caño alta, sistema antivándalo y con grifos filtros, sin desagüe.

Rubinetto **premiscelato** con elettrovalvola bistabile (1 entrata acqua calda, 1 entrata acqua fredda) e alimentazione pila al Lithium 6V.

Pre-mixing tap with bi-stable solenoid valve (1 entry cold water, 1 entry hot water), Lithium battery 6V.

Pre-melangeur avec electro-vanne bi-stable (1 entrée eau froide, 1 entrée eau chaude), alimentation par batterie Lythium 6V.

Vorgemischt mit Doppeltbeständigkeit Magnetventil (1 Eingang Kalt und 1 Eingang Warmes Wasser), Batterie Lythium 6V.

Premezclador con electroválvula bistable (1 entrada agua caliente, 1 entrada agua fría), batería Lithium 6V.

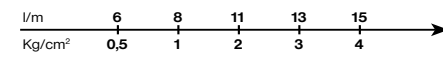

10 € 319,00 50 € 419,00
 ■ box = 12 pz

Rubinetto **monoacqua** con elettrovalvola bistabile (1 entrata acqua fredda o miscelata) e alimentazione pila Lithium 6V.

Single water tap with bi-stable solenoid valve, (1 entry cold or pre-mixed water), Lithium battery 6V.

Robinet mono avec electrovanne bi-stable (1 entrée eau froid ou pre-mitigée), alimentation batterie Lythium 6V.

1 Wasserlauf mit Doppeltbeständigkeit Magnetventil (1 Eingang, Kalt oder Misch Wasser), Batterie Lythium 6V.

Grifo monoagua con electroválvula bistable (1 entrada de agua fría o caliente), batería Lithium 6V.

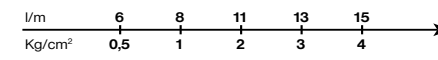

10 € 289,00 50 € 389,00
 ■ box = 12 pz

Rubinetto elettronico **no sensor** (con sensore capacitivo) per lavabo con sistema antivandalo, rubinetti filtro, senza scarico.

Single opening faucet **no sensor** (capacitive function) for washbasin, anti-vandal system, complete with filtering angle valves, without waste.

Robinet monotrou **sans capteur** (fonctionnement capacitif) de lavabo, système anti-vandale, complet de robinets-filtre, sans vidage, sans vidage.

Kein Sensor (kapazitive Arbeitsweise) Mischer mit anti Vandale System, Komplett mit Filter-Eckventille, ohne Ablaufgarnitur.

Grifo **sin sensor** (funcionamiento capacitivo) para lavabo con sistema antivándalo y con grifos filtros, sin desagüe.

Rubinetto **premiscelato** con elettrovalvola bistabile (1 entrata acqua calda, 1 entrata acqua fredda) e alimentazione pila al Lithium 6V.

Pre-mixing tap with bi-stable solenoid valve (1 entry cold water, 1 entry hot water), Lithium battery 6V.

Pre-melangeur avec electro-vanne bi-stable (1 entrée eau froide, 1 entrée eau chaude), alimentation par batterie Lythium 6V.

Vorgemischt mit Doppeltbeständigkeit Magnetventil (1 Eingang Kalt und 1 Eingang Warmes Wasser), Batterie Lythium 6V.

Premezclador con electroválvula bistable (1 entrada agua caliente, 1 entrada agua fría), batería Lithium 6V.

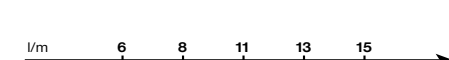

10 € 410,00 ■ box = 12 pz

Rubinetto **monoacqua** con elettrovalvola bistabile (1 entrata acqua fredda o miscelata) e alimentazione pila Lithium 6V.

Single water tap with bi-stable solenoid valve, (1 entry cold or pre-mixed water), Lithium battery 6V.

Robinet mono avec electrovanne bi-stable (1 entrée eau froid ou pre-mitigée), alimentation batterie Lythium 6V.

1 Wasserlauf mit Doppeltbeständigkeit Magnetventil (1 Eingang, Kalt oder Misch Wasser), Batterie Lythium 6V.

Grifo monoagua con electroválvula bistable (1 entrada de agua fría o caliente), batería Lithium 6V.



10 € 380,00 ■ box = 12 pz

00S113

00S114

00S103

00S104

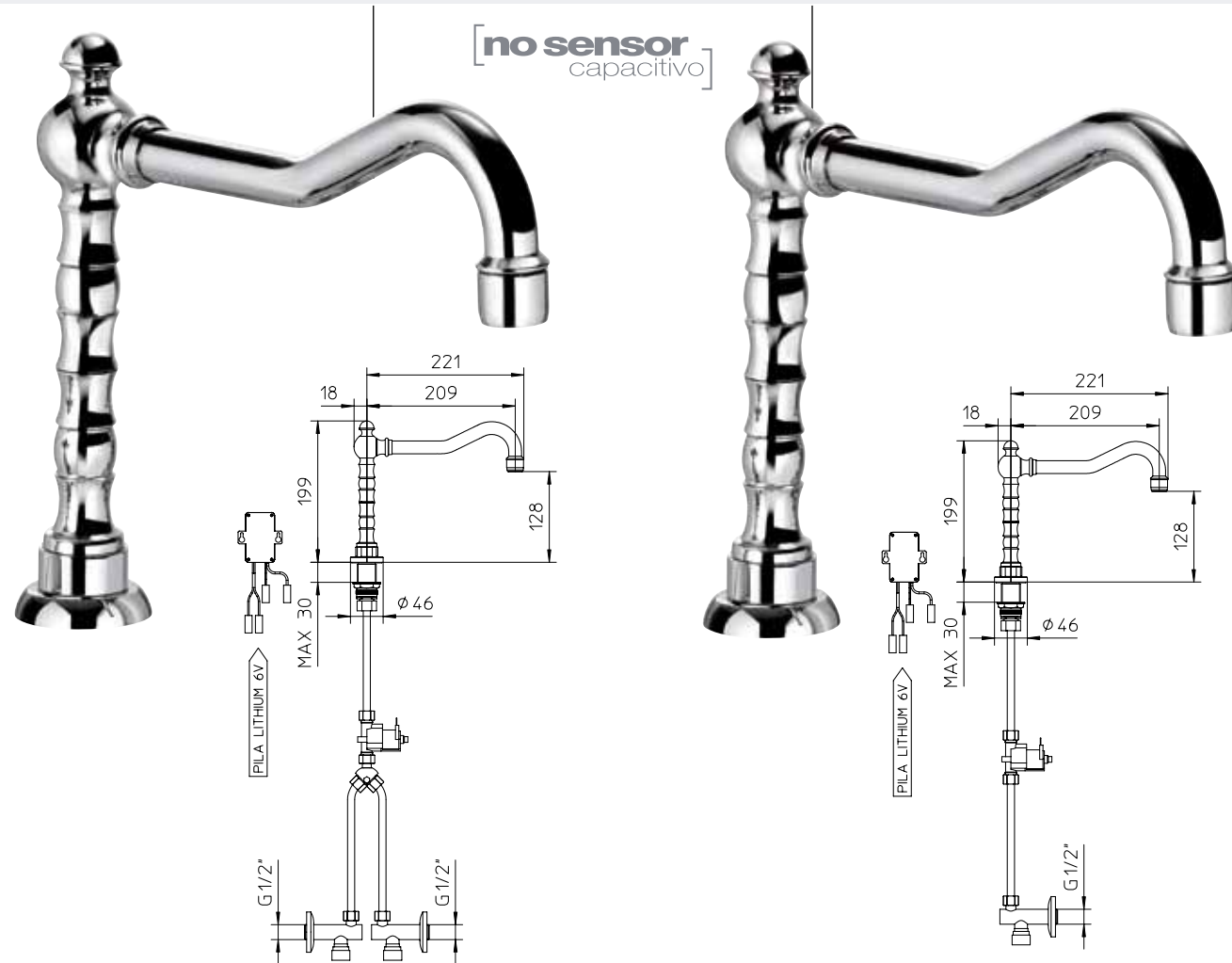

Attenzione: il rubinetto deve essere elettricamente isolato (messa a terra) per funzionare correttamente.
 Warning: the faucet must be electrically insulated from the earth to operate properly.

no sensor

Miscelatore elettronico alto per lavello **cucina** con comando a fotocellula elettronica on-off, **regolazione manuale della temperatura**, sistema antivandalo, rubinetti filtro, **senza scarico**.
 Electronically on-off controlled tall mixer for sink, with **manual temperature setting**, anti-vandal system, complete with filtering angle valves, **without waste**.

Mitigeur électronique haut d'évier, complet de commande à cellule électronique on-off, **reglage manuel de la température**, système anti-vandale, complet de robinets-filtre, **sans vidage**.

Elektronische Spültischmischer mit Photo-elektrische Zelle on-off, **Mechanische Temperaturreglung**, anti Vandale System, komplett mit Filter-Eckventile, **ohne Ablaufgamitur**.

Mezclador electrónico alto para fregadero, completo de mando fotocélula electrónica on-off y con **regulación manual de la temperatura**, con sistema antivándalo y con grifos filtros, **sin desagüe**.

Miscelatore con due elettrovalvole bistabili (1 entrata acqua calda, 1 entrata acqua fredda) e alimentazione 230V/115V AC.

Mixer with two bistable solenoid valves (1 entry hot water, 1 entry cold water), main 230V/115V AC.

Mélangeur avec deux électrovannes bistables (1 entrée eau chaude, 1 entrée eau froide), alimentation 230V/115V AC.

Mischbatterie mit zwei Magnetventil (1 Warmwassereinlauf und 1 Kaltwassereinlauf) mit Stromversorgung 230V/115V AC.

Mezclador con dos electroválvulas bivalente (1 entrada agua caliente, 1 entrada agua fría) alimentación 230V/115V AC.

Miscelatore con due elettrovalvole bistabili (1 entrata acqua calda, 1 entrata acqua fredda) e alimentazione pila al Lithium 6V.

Mixer with two bistable solenoid valves (1 entry hot water, 1 entry cold water), Lithium battery 6V.

Mélangeur avec deux électrovannes bistables (1 entrée eau chaude, 1 entrée eau froide), alimentation par batterie Lithium 6V.

Mischbatterie mit zwei Magnetventil (1 Warmwassereinlauf und 1 Kaltwassereinlauf) Batterie Lithium 6V.

Mezclador con dos electroválvulas bivalente (1 entrada agua caliente, 1 entrada agua fría) alimentación batería Lithium 6V.

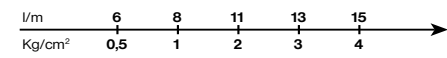

10 € 499,00 ■ box = 6 pz

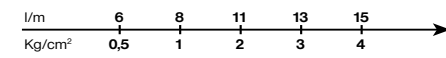

10 € 434,00 ■ box = 6 pz

12E515

12E516



Miscelatore elettronico per lavello **cucina** a due fori con comando a fotocellula elettronica on-off, **regolazione manuale della temperatura**, sistema antivandalo, rubinetti filtro, **senza scarico**.
 Electronically on-off controlled mixer for sink, with **manual temperature setting**, anti-vandal system, complete with filtering angle valves, **without waste**.

Mitigeur électronique d'évier, complet de commande à cellule électronique on-off, **reglage manuel de la température**, système anti-vandale, complet de robinets-filtre, **sans vidage**.

Elektronische Spültischmischer mit Photo-elektrische Zelle on-off, **Mechanische Temperaturreglung**, anti Vandale System, komplett mit Filter-Eckventile, **ohne Ablaufgamitur**.

Mezclador electrónico para fregadero, completo de mando fotocélula electrónica on-off y con **regulación manual de la temperatura**, con sistema antivándalo y con grifos filtros, **sin desagüe**.

Miscelatore con due elettrovalvole bistabili (1 entrata acqua calda, 1 entrata acqua fredda) e alimentazione 230V/115V AC.

Mixer with two bistable solenoid valves (1 entry hot water, 1 entry cold water), main 230V/115V AC.

Mélangeur avec deux électrovannes bistables (1 entrée eau chaude, 1 entrée eau froide), alimentation 230V/115V AC.

Mischbatterie mit zwei Magnetventil (1 Warmwassereinlauf und 1 Kaltwassereinlauf) mit Stromversorgung 230V/115V AC.

Mezclador con dos electroválvulas bivalente (1 entrada agua caliente, 1 entrada agua fría) alimentación 230V/115V AC.

Miscelatore con due elettrovalvole bistabili (1 entrata acqua calda, 1 entrata acqua fredda) e alimentazione pila al Lithium 6V.

Mixer with two bistable solenoid valves (1 entry hot water, 1 entry cold water), Lithium battery 6V.

Mélangeur avec deux électrovannes bistables (1 entrée eau chaude, 1 entrée eau froide), alimentation par batterie Lithium 6V.

Mischbatterie mit zwei Magnetventil (1 Warmwassereinlauf und 1 Kaltwassereinlauf) Batterie Lithium 6V.

Mezclador con dos electroválvulas bivalente (1 entrada agua caliente, 1 entrada agua fría) alimentación batería Lithium 6V.

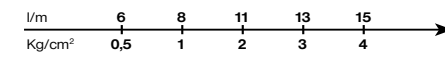

10 € 489,00 ■ box = 6 pz

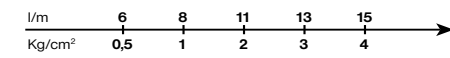

10 € 424,00 ■ box = 6 pz

12E209

12E210

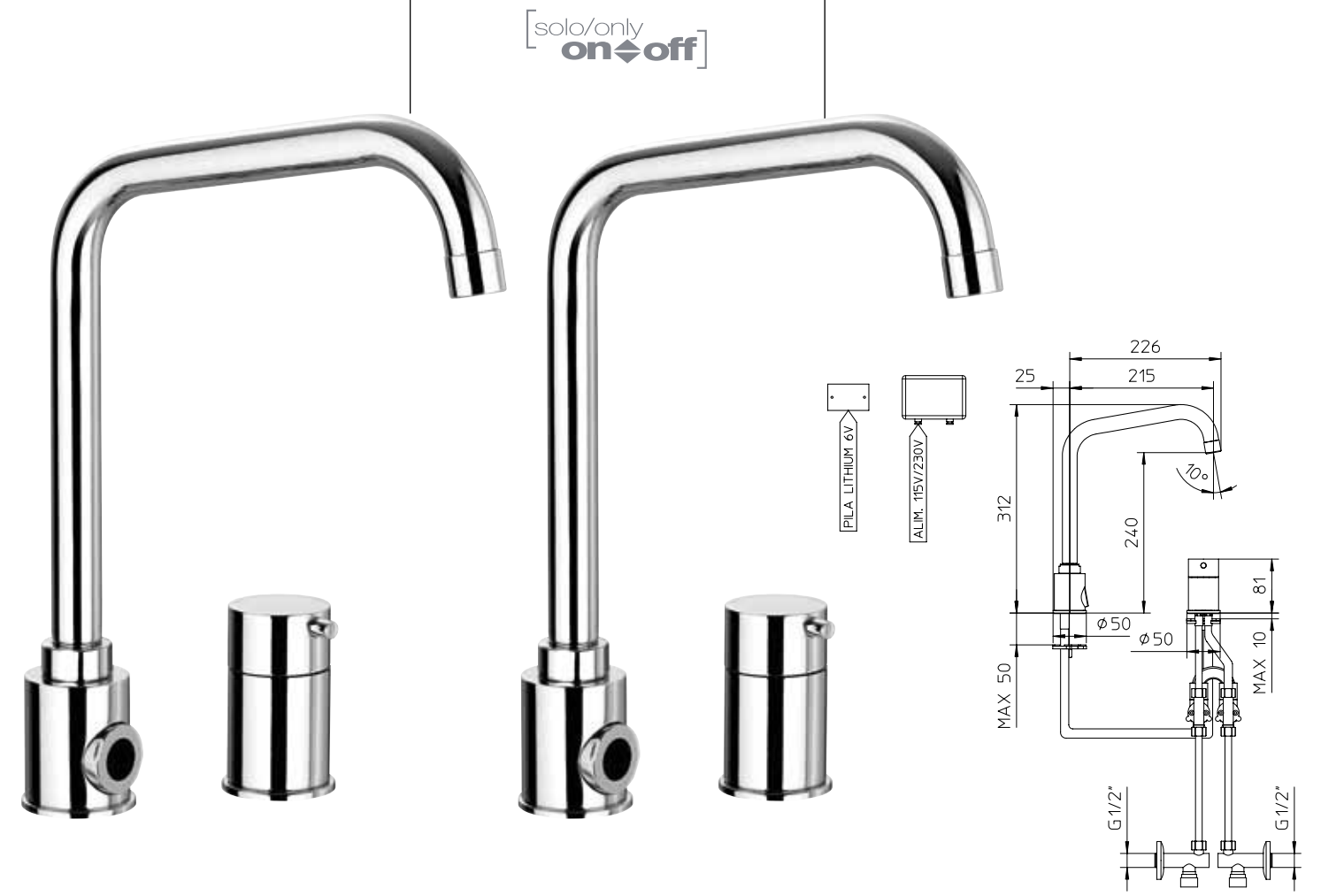

elettronico cucina

Rubinetto elettronico da incasso per lavabo con comando a fotocellula elettronica e sistema antivandalo.

Concealed electronically controlled mixer for washbasin, anti-vandal system.

Robinet électronique de lavabo à encastrer mural, complet de commande à cellule électronique et système anti-vandale.

Elektronische Mischer mit Photo-elektrische Zelle, anti Vandale System.

Grifo electrónico empotrable para lavabo, completo de mando fotocélula electrónica con sistema antivándalo.

Miscelatore con regolazione manuale della temperatura (1 entrata acqua calda, 1 entrata acqua fredda) e alimentazione pila al Lithium 6V.

Mixer with manual temperature setting (1 entry cold water, 1 entry hot water), Lithium battery 6V.

Mélangeur avec réglage manuel de la température (1 entrée eau chaude et 1 entrée eau froide), alimentation par batterie Lithium 6V.

Mischbatterie mit Mechanische Temperaturreglung (1 Warmwassereinlauf und 1 Kaltwassereinlauf) Batterie Lithium 6V.

Mezclador con regulación manual de la temperatura, (1 entrada para el agua caliente y 1 entrada para el agua fría), batería Lithium 6V.

Rubinetto **monoacqua** (1 entrata acqua fredda o miscelata), entrata laterale a 360° e alimentazione pila Lithium 6V.

Single water tap (1 entry cold or pre-mixed water), side inlet at adjustable 360°, Lithium battery 6V.

Robinet mono (1 entrée eau froid ou pre-mixtée), entrée latérale 360°, alimentation batterie Lithium 6V.

1 Wasserlauf (1 Eingang, Kalt oder Misch Wasser), seitliche Eintrag 360°, Batterie Lythium 6V.

Grifo monoagua (1 entrada de agua fría o mezclada), entrada lateral 360°, batería Lithium 6V.

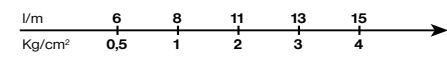

10 € 479,00 ■ box = 4 pz

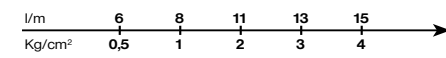

10 € 405,00 ■ box = 12 pz

Rubinetto elettronico da incasso per doccia con comando a fotocellula elettronica e sistema antivandalo.

Concealed electronically controlled mixer for shower, anti-vandal system.

Robinet électronique de douche à encastrer mural, complet de commande à cellule électronique et système anti-vandale.

Elektronische Mischer für Dusche mit Photo-elektrische Zelle, anti Vandale System.

Grifo electrónico empotrable para ducha, completo de mando fotocélula electrónica con sistema antivándalo.

Miscelatore con regolazione manuale della temperatura (1 entrata acqua calda, 1 entrata acqua fredda) e alimentazione pila al Lithium 6V.

Mixer with manual temperature setting (1 entry hot water, 1 entry cold water), Lithium battery 6V.

Mélangeur avec réglage manuel de la température (1 entrée eau chaude, 1 entrée eau froide), alimentation par batterie Lithium 6V.

Mischbatterie mit Mechanische Temperaturreglung (1 Warmwassereinlauf und 1 Kaltwassereinlauf) Batterie Lithium 6V.

Mezclador con regulación manual de la temperatura, (1 entrada agua caliente, 1 entrada agua fría), batería Lithium 6V.

Rubinetto **monoacqua** (1 entrata acqua fredda o miscelata), entrata laterale a 360° e alimentazione pila Lithium 6V.

Single water tap (1 entry cold or pre-mixed water), side inlet at adjustable 360°, Lithium battery 6V.

Robinet mono (1 entrée eau froid ou pre-mixtée), entrée latérale 360°, alimentation batterie Lithium 6V.

1 Wasserlauf (1 Eingang, Kalt oder Misch Wasser), seitliche Eintrag 360°, Batterie Lythium 6V.

Grifo monoagua (1 entrada de agua fría o mezclada), entrada lateral 360°, batería Lithium 6V.

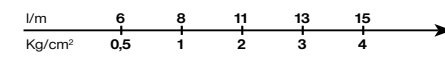

10 € 469,00 ■ box = 8 pz

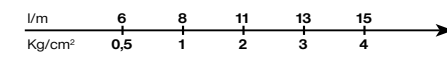

10 € 395,00 ■ box = 12 pz

12E624



00E621

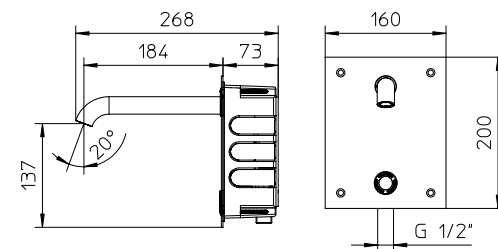
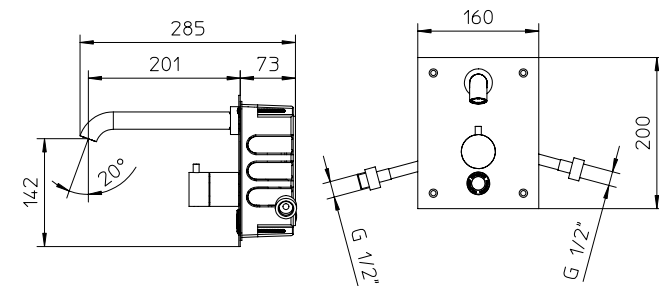
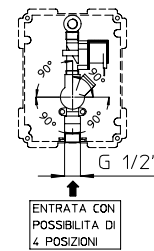

12E627



00E629

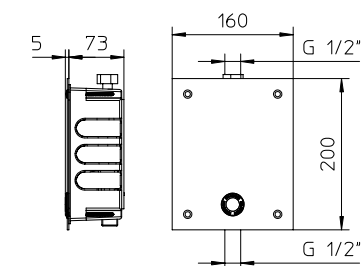
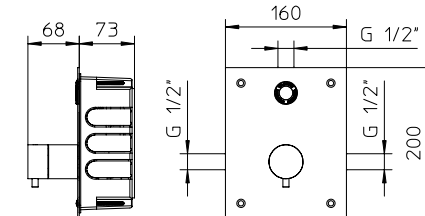
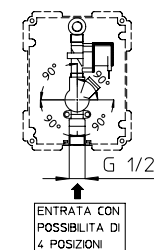

incaasso elettronico

Passo rapido per wc con comando a fotocellula elettronica, elettrovalvola bistabile, velo d'acqua ad avvicinamento, risciacquo finale ad allontanamento, sistema antivandalo e alimentazione pila al Lithium 6V.

Electronically controlled **quick step to toilet**, with bi-stable solenoid valve, film of water on approach, final rinse for removal, anti-vandal system and Lithium battery 6V.

Passe rapide pour wc avec commande a photocellule electronique, avec electro-vanne bi-stable, voile d'eau ad avvicinamento, système anti-vandale, alimentation par batterie Lythium 6V.

Quick step auf wc mit Fotozelle elektronischen, Doppeltbeständigkeit Magnetventil, wasserfil zugang, ende spülen um Entfernung, anti Vandale System und Batterie Lythium 6V.

Rápido paso al wc con fotocélula electrónica, con electroválvula bistable, película de agua sobre el enfoque, enjuague final para la eliminación, sistema antivándalo y batería Lithium 6V.

Gruppo orinatoio elettronico da incasso con comando a fotocellula, elettrovalvola bistabile, risciacquo automatico per l'igiene ogni 12 ore, sistema antivandalo, entrata laterale a 360° e alimentazione pila al Lithium 6V.

Electronically controlled **urinal group**, with bi-stable solenoid valve, flushing system for hygiene every 12 hours, anti-vandal system, 360° lateral entry and Lithium battery 6V.

Groupe urinoir avec commande a photocellule electronique, avec electro vanne bi-stable, système de rinçage pour l'hygiène chaque 12 heure, système anti-vandale, entrée laterale a 360° et alimentation par batterie Lythium 6V.

Elektronische **Urinal Gruppe** mit Fotozelle elektronischen, Doppeltbeständigkeit Magnetventil, automatik ausspülen für Hygiene alle 12 Stunden, anti Vandale System, 360° seiten ansaugen und Lithium 6v batterie.

Grupo urinario con fotocélula electrónica, con electroválvula bistable, sistema de lavado para la higiene cada 12 horas. sistema antivándalo, entrada lateral a 360° y batería Lithium 6V.

Gruppo orinatoio elettronico da semi-incasso con comando a fotocellula, elettrovalvola bistabile, risciacquo automatico per l'igiene ogni 12 ore, sistema antivandalo, entrata laterale a 360° e alimentazione pila al Lithium 6V.

Electronically controlled **urinal group**, with bi-stable solenoid valve, flushing system for hygiene every 12 hours, anti-vandal system, 360° lateral entry and Lithium battery 6V.

Groupe urinoir avec commande a photocellule electronique, avec electro vanne bi-stable, système de rinçage pour l'hygiène chaque 12 heure, système anti-vandale, entrée laterale a 360° et alimentation par batterie Lythium 6V.

Elektronische **Urinal Gruppe** mit Fotozelle elektronischen, Doppeltbeständigkeit Magnetventil, automatik ausspülen für Hygiene alle 12 Stunden, anti Vandale System, 360° seiten ansaugen und Lithium 6v batterie.

Grupo urinario con fotocélula electrónica, con electroválvula bistable, sistema de lavado para la higiene cada 12 horas. sistema antivándalo, entrada lateral a 360° y batería Lithium 6V.

Gruppo orinatoio elettronico da esterno con comando a fotocellula, elettrovalvola bistabile, risciacquo automatico per l'igiene ogni 12 ore, sistema antivandalo e alimentazione pila al Lithium 6V.

Electronically controlled **urinal group**, with bi-stable solenoid valve, flushing system for hygiene every 12 hours, anti-vandal system, back entry and Lithium battery 6V.

Groupe urinoir avec commande a photocellule electronique, avec electro vanne bi-stable, système de rinçage pour l'hygiène chaque 12 heure, système anti-vandale, entrée posterieur et alimentation par batterie Lythium 6V.

Elektronische **Urinal Gruppe** mit Fotozelle elektronischen, Doppeltbeständigkeit Magnetventil, automatik ausspülen für Hygiene alle 12 Stunden, anti Vandale System, zuruck ansaugen und Lithium 6v batterie.

Grupo urinario con fotocélula electrónica, con electroválvula bistable, sistema de lavado para la higiene cada 12 horas. sistema antivándalo, entrada posterior y batería Lithium 6V.

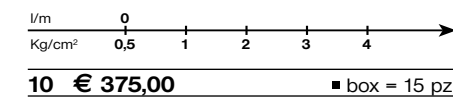
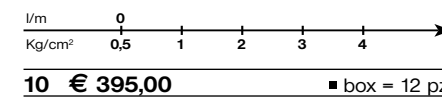
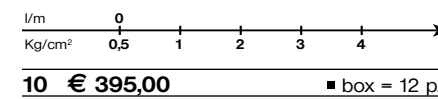
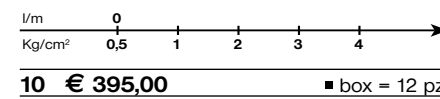

00E610

00E602

00E606

00E701

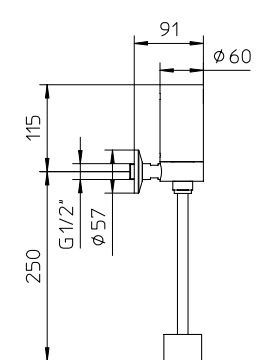
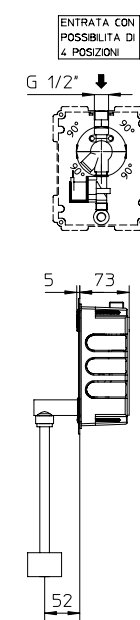
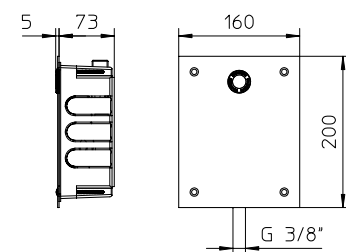
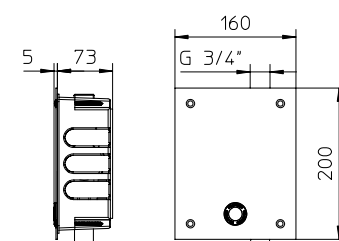
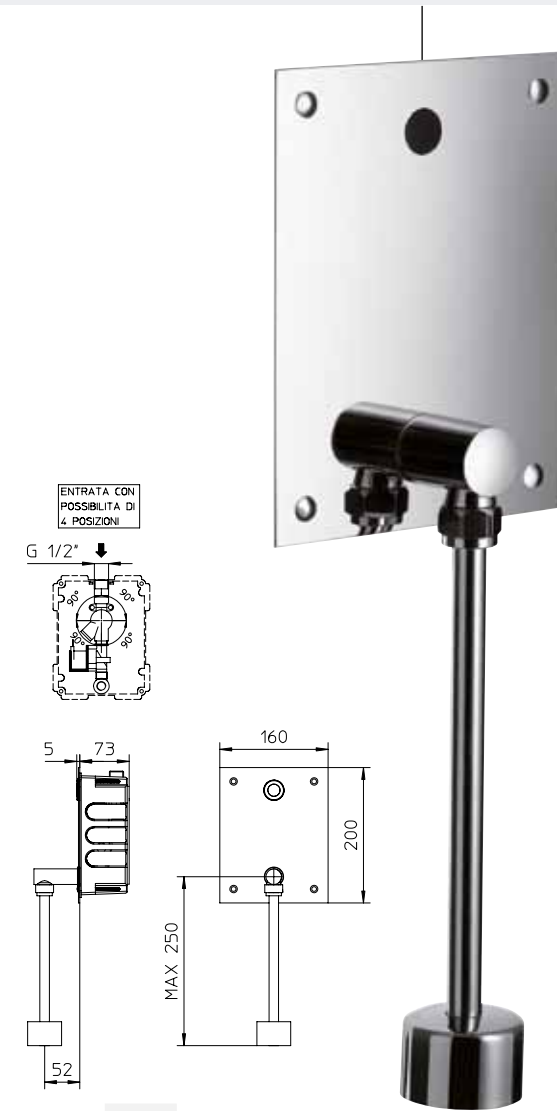

incaasso elettronico